



IS43 Rev15 16/11/2021

# H70/200AC

Unitate de comandă pentru 2 motoare asincrone

Instrucțiuni de utilizare



RO - Instrucțiuni și avertismente pentru instalator



# CUPRINS

## ROMÂNĂ

1	Măsuri generale de siguranță	47
2	Simboluri	50
3	Descrierea produsului	50
4	Actualizările versiunii V1.7	51
5	Caracteristicile tehnice ale produsului	51
6	Descrierea conexiunilor	52
6.1	Montaj normal	52
6.2	Conexiuni electrice	53
7	Comenzi și accesorii	54
8	Butoane funcționale și afișaj	56
9	Pornirea sau punerea în funcțiune	56
10	Modurile de funcționare ale afișajului	56
11	Învățarea cursei	59
11.1	Procedură de învățare CU encoder activat, CU sau FĂRĂ limitatoare de cursă electrice	60
11.2	Procedură de învățare FĂRĂ encoder, CU 2 limitatoare de cursă la deschidere și închidere	61
11.3	Procedură de învățare FĂRĂ encoder, NUMAI limitatorul de cursă la deschidere conectat la unitatea de comandă	62
11.4	Procedură de învățare FĂRĂ encoder și FĂRĂ limitator de cursă electric sau magnetic	63
12	Indexul parametrilor	64
13	Meniul parametrilor	66
14	Exemplu de instalare cu două sisteme de automatizare sincronizate	74
15	Starea intrărilor de siguranță și a comenzilor (modul TEST)	75
16	Alarme și defecțiuni	76
17	Deblocare mecanică	76
18	Modul de recuperare a poziției	76
19	Testare inițială	77
20	Punere în funcțiune	77
21	Întreținere	77
22	Eliminare	78
23	Informații suplimentare și detalii de contact	78
	Declarația de Conformitate CE	79

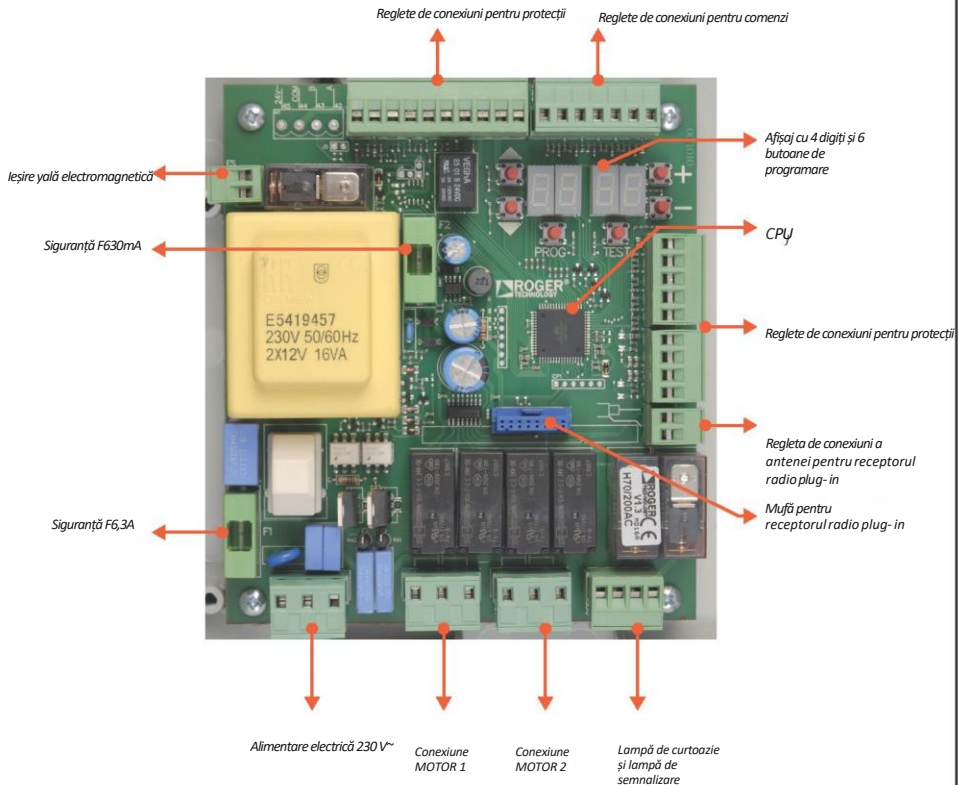

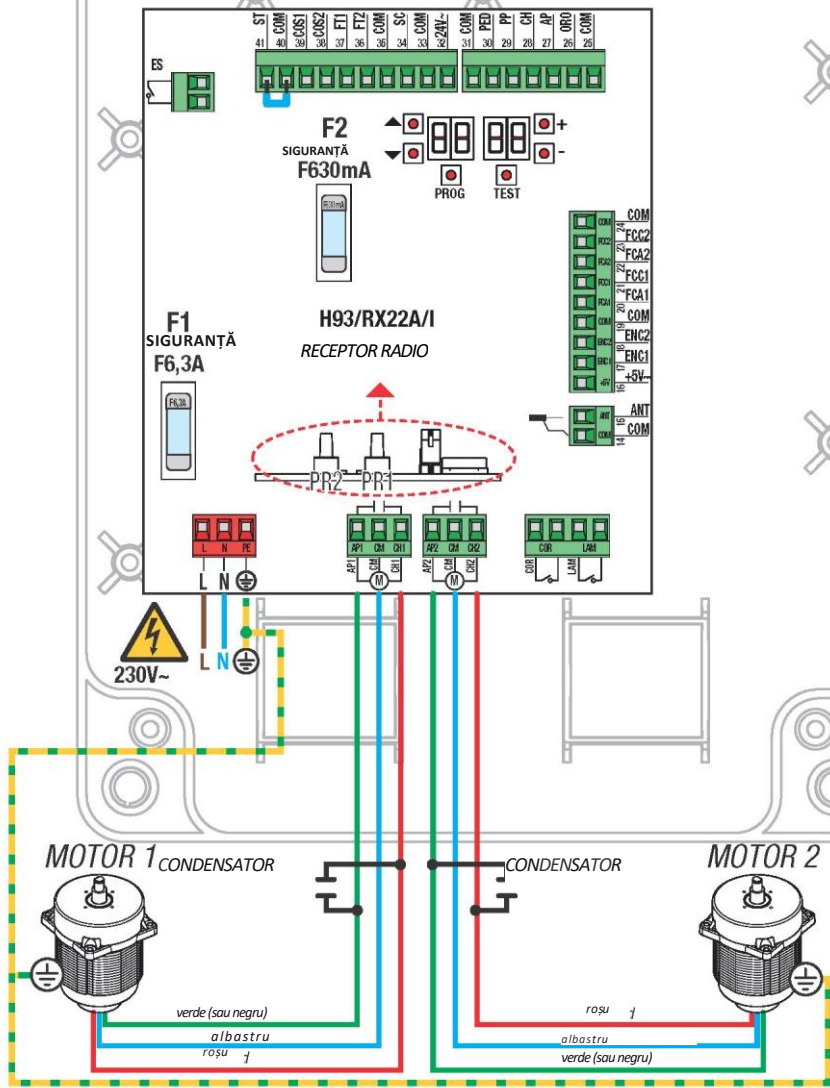

2

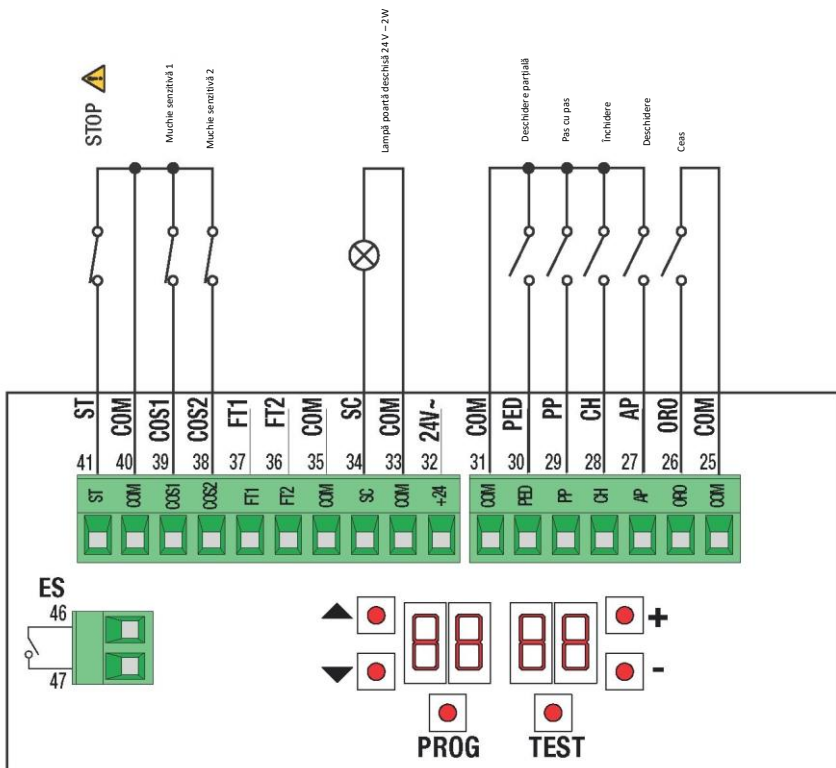

3

Yală electromagnetică

12 V~  
16 VA

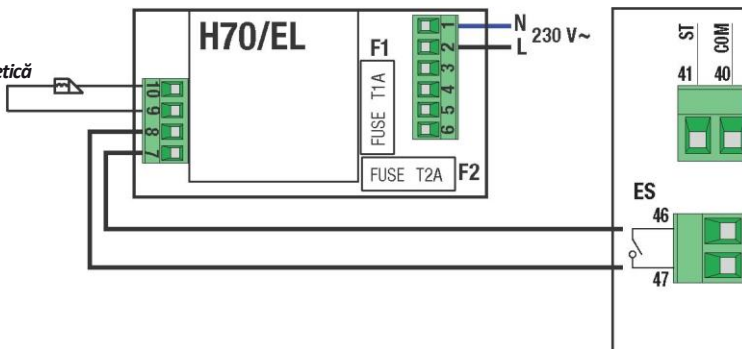

# FOTOCELULE

## CONEXIUNEA CU 1 PERECHE DE FOTOCELULE

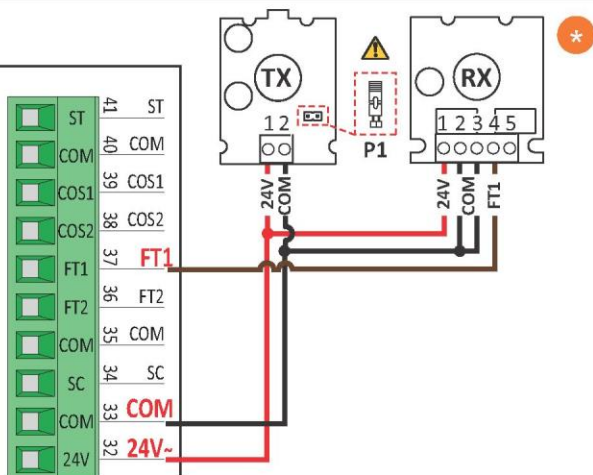

4

## CONEXIUNEA CU 2 PERECI DE FOTOCELULE

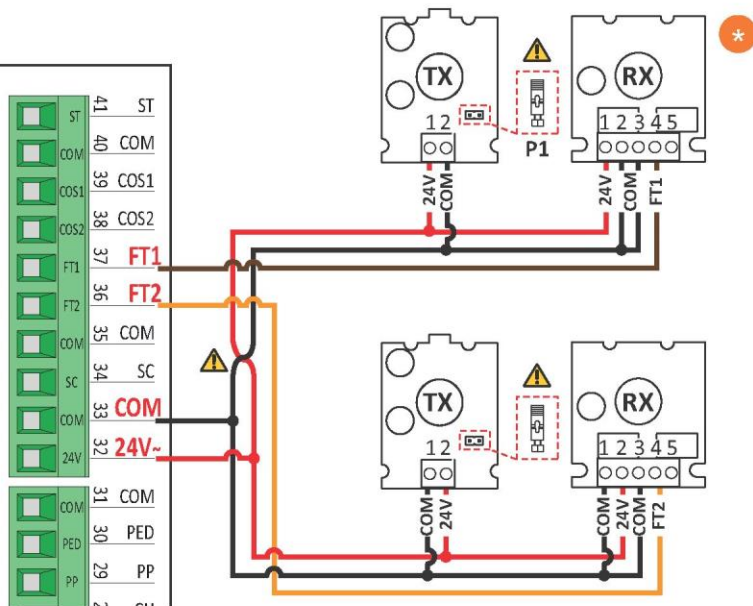

\* Pentru setările fotocelulelor, consultați manualul de instalare corespunzător timpului de fotocelule pe care le instalați.

UTILIZARE RECOMANDATĂ pentru fotocelulele din Seria F2ES - F2S

# TEST FOTOCELULE (A8 02 )

## CONEXIUNEA CU 1 PERECHE DE FOTOCELULE

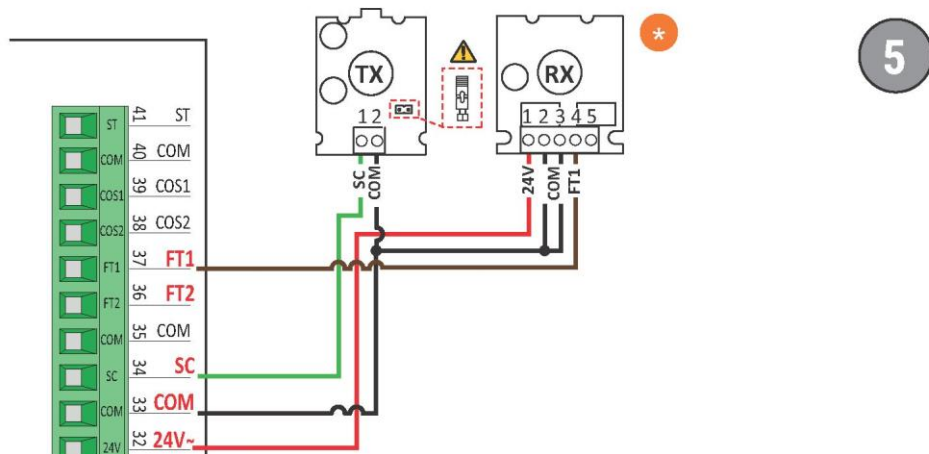

## CONEXIUNEA CU 2 PERECHI DE FOTOCELULE

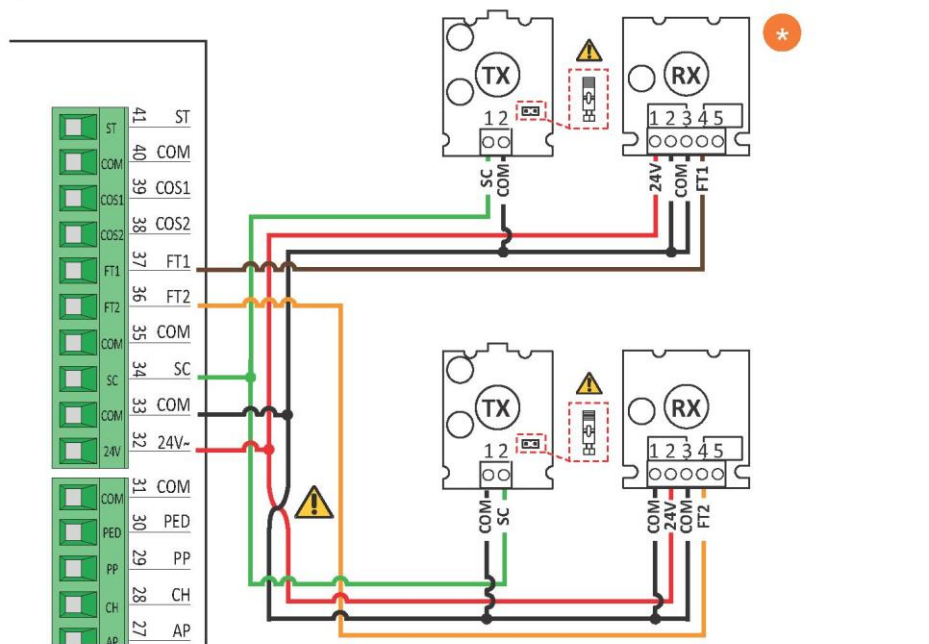

\* Pentru setările fotocelulelor, consultați manualul de instalare corespunzător.

UTILIZARE RECOMANDATĂ pentru fotocelulele din Seria FZES - F2S

# LAMPĂ DE SEMNALIZARE

6

## R92/LED230

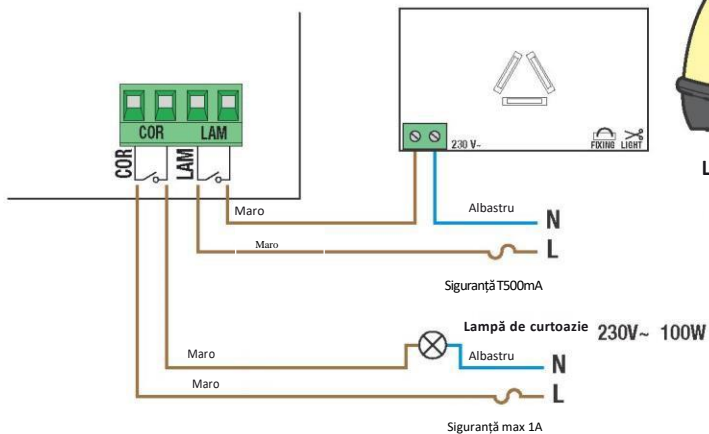

## FIFTHY/230

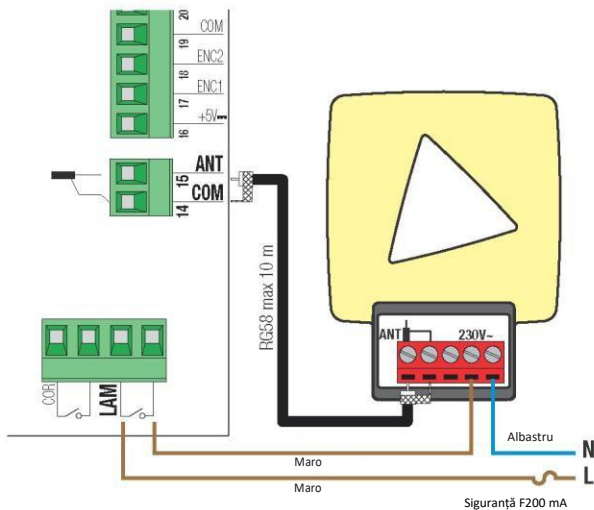

7

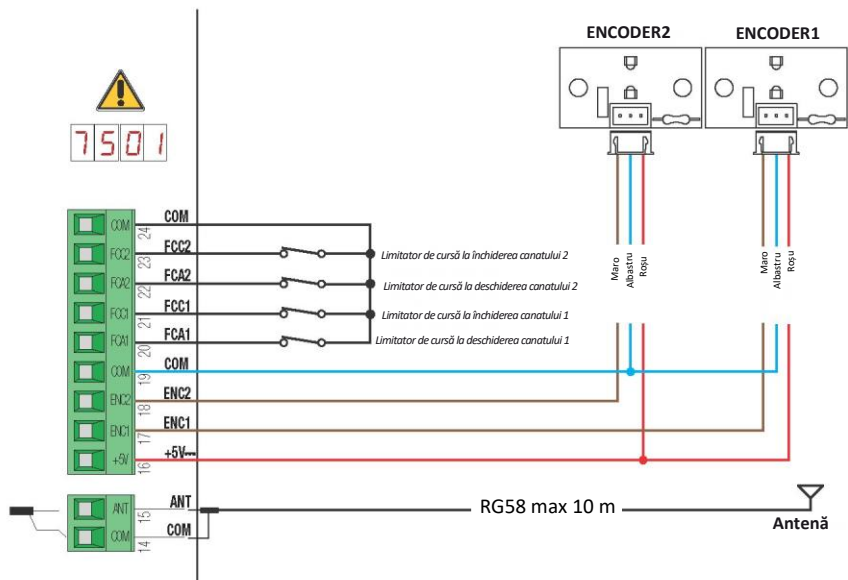

E30/800

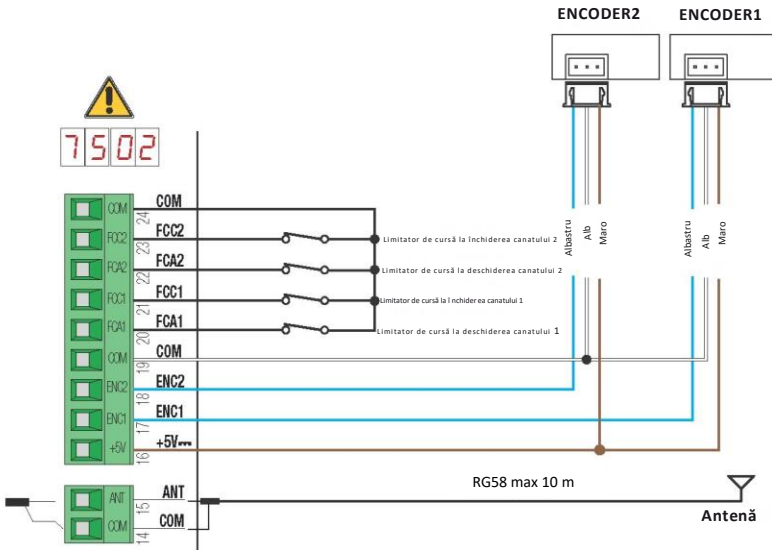
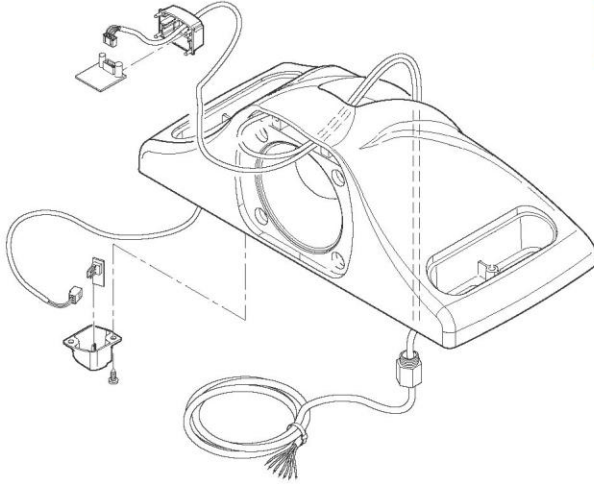

# cu ENCODER MAGNETIC

9

SERIA R21 din  
versiunea V.1

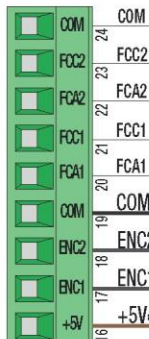
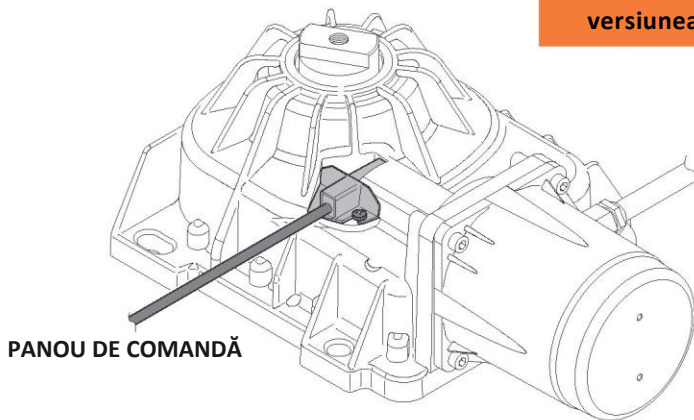

ENCODER2

ENCODER1

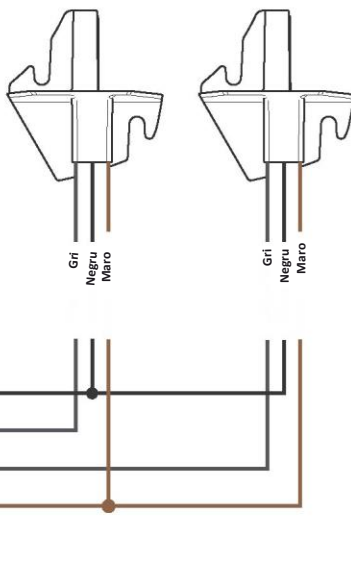

# 1 Măsurile generale de siguranță



**AVERTISMENT: INSTRUCȚIUNI IMPORTANTE DE SIGURANȚĂ  
ACESTE INSTRUCȚIUNI TREBUIE RESPECTATE PENTRU A GARANTA SIGURANȚA  
PERSOANELOR**

## **PĂSTRAȚI ACESTE INSTRUCȚIUNI**

Prezentul manual de instalare este destinat exclusiv personalului calificat.



Nerespectarea informațiilor cuprinse în prezentul manual poate duce la vătămări corporale sau la deteriorarea echipamentului. ROGER TECHNOLOGY își declină răspunderea pentru orice daună materială sau vătămare corporală care decurge din utilizarea necorespunzătoare sau diferită de cea intenționată și indicată în acest manual.

Instalarea, conexiunile electrice și reglajele trebuie efectuate de personal calificat, în conformitate cu cele mai bune practici și respectând reglementările în vigoare.

Citiți cu atenție instrucțiunile înainte de a instala produsul.

Instalarea incorectă poate prezenta riscuri.

Înainte de instalarea produsului, asigurați-vă că este în stare perfectă: în cazul în care aveți dubii, nu utilizați produsul și adresați -vă exclusiv personalului calificat profesional.

Nu instalați produsul în medii și atmosfere explozive: gazele sau vaporii inflamabili constituie un pericol grav pentru siguranță.

Înainte de a instala motorul, efectuați toate modificările structurale legate de măsurile de siguranță și de protecția sau separarea zonelor care implică riscuri de strivire, forfecare, tragere sau orice alte riscuri.

AVERTISMENT: verificați dacă structura existentă îndeplinește specificațiile de rezistență și stabilitate cerute.

ROGER TECHNOLOGY nu răspunde pentru nerespectarea bunelor practici în construcția dispozitivelor care urmează să fie motorizate, sau pentru deformațiile care pot surveni în timpul utilizării.

Dispozitivele de siguranță (focelulele, muchiile sensitive, dispozitivele de oprire de urgență, etc.) trebuie instalate luând în considerare reglementările și directivele în vigoare, criteriile bunelor practici, mediul de instalare, logica de funcționare a sistemului și forțele generate de ușa sau poarta motorizată. Dispozitivele de siguranță trebuie să protejeze toate zonele în care există riscuri de strivire, forfecare, tragere sau orice alte riscuri, generate în general de ușa sau poarta motorizată: se recomandă ca instalatorul să verifice dacă canaturile în mișcare nu au muchii ascuțite sau orice alt element care ar putea prezenta riscuri de forfecare și/sau tragere. Dacă pe baza analizei de risc se consideră necesar, instalați muchii sensitive pe porțiunea mobilă. Trebuie menționat faptul că, în conformitate cu standardul UNI EN 12635, toate cerințele standardelor EN 12604 și EN 12453 trebuie îndeplinite și dacă este necesar, verificate.

Standardele europene EN 12453 și EN 12445 stabilesc cerințele minime de siguranță pentru utilizarea ușilor și porților automate. În special, aceste standarde impun utilizarea unor dispozitive de limitare a forței și de siguranță (plăci de împământare cu senzori de atingere, bariere cu fotocelule, funcționare hold-to-run , etc.) destinate să detecteze persoanele sau obiectele din zona de lucru și să prevină ciocnirile în toate situațiile. Instalatorul are obligația să măsoare forțele de impact și să selecteze de la unitatea de comandă valorile de viteză și cuplu corespunzătoare, pentru a se asigura că ușa sau poarta rămâne în limitele stabilite de standardele EN 12453 și EN 12445. ROGER TECHNOLOGY își declină răspunderea pentru orice daună materială sau vătămare corporală provocată de instalarea unor componente incompatibile, care compromit siguranța și funcționarea corectă a dispozitivului.

În cazul în care funcția hold-to-run este activă, instalatorul va avea obligația să verifice distanța maximă de oprire, sau utilizarea alternativă a muchiei deformabile din cauciuc, viteza de închidere sau poarta și în general toate aspectele indicate de reglementările în vigoare. În plus, vă rugăm să rețineți că, dacă mecanismul de comandă este fix, acesta trebuie să fie amplasat într-o poziție care să garanteze controlul și funcționarea sistemului de automatizare, iar tipul de comandă și tipul de utilizare trebuie să respecte standardul UNI EN 12453, prospectul 1 (cu următoarele restricții: comandă de tip A sau B sau utilizare de tip 1 sau 2).

În cazul funcționării hold-to-run, îndepărtați orice persoană care s-ar putea afla în raza de acțiune a pieselor mobile ale sistemului de automatizare; comenzile directe trebuie instalate la o înălțime minimă de 1,5 m și nu trebuie să fie accesibile publicului; în plus, dacă dispozitivul nu este acționat de la cheie, acestea trebuie să fie amplasate cu vedere directă către piesa motorizată și departe de piesele mobile. Pentru identificarea zonelor periculoase aplicați semnele de avertizare indicate de reglementările în vigoare.

Fiecare dispozitiv instalat trebuie să aibă indicate vizibil datele de identificare a ușii sau porții motorizate, în conformitate cu standardul EN 13241-1:2001 sau cu reviziile ulterioare ale acestuia.

 Pe rețeaua de alimentare trebuie instalat un întrerupător sau un separator omni-polar cu distanță de deschidere a contactelor mai mare sau egală cu 3 mm; plasați separatorul de curent în poziția OFF și deconectați toate bateriile tampon înainte de a efectua orice operație de curățare sau întreținere.

Asigurați-vă că în amonte la instalației electrice se află un întrerupător de curenți reziduali adecvat, cu valoare de prag de 0,03 A și o protecție la supracurent corespunzătoare, în conformitate cu cele mai bune practici și reglementările în vigoare.

Când se solicită, conectați sistemul de automatizare la o instalație de împământare eficientă, executată conform normelor de siguranță în vigoare.

Piese electronice trebuie manevrate purtând brățări cond uctoare antistatice cu fir de împământare.

Utilizați numai piese de schimb originale la repararea sau înlocuirea produselor. Instalatorul trebuie să furnizeze utilizatorului instrucțiuni complete pentru utilizarea ușilor sau porților motorizate în modurile automat, manual sau de urgență și trebuie

să înmâneze utilizatorului instrucțiunile de operare la finalizarea instalării. Nu vă apropiați de balamale și piese mobile.

Stați la distanță de zona de acțiune a ușii sau porții motorizate în timp ce aceasta este în mișcare. Nu încercați niciodată să opriți ușa sau poarta motorizată dacă aceasta este în mișcare, deoarece poate fi periculos.

Ușa sau poarta motorizată poate fi folosită de copiii cu vârsta minimă de 8 ani, de persoane cu capacități fizice, senzoriale sau mentale diminuate și de persoane fără experiența și cunoștințele necesare, cu condiția ca acestea să fie supravegheate, sau să fi primit instrucțiuni adecvate privind utilizarea dispozitivului în siguranță și dacă există asigurări că acestea înțeleg pericolele pe care le implică funcționarea acesteia.

Copiii trebuie supravegheați permanent, luând măsuri ca aceștia să nu se joace cu dispozitivul și să nu intre în zona de acțiune a ușii sau porții motorizate.

Nu lăsați telecomenzile și orice alte dispozitive de comandă la îndemâna copiilor, pentru a preveni riscul ca ușa sau poarta motorizată să fie acționată accidental. Nerespectarea acestor instrucțiuni poate genera pericole. Toate reparațiile sau intervențiile tehnice trebuie efectuate de un personal calificat.

Operațiile de curățare și întreținere trebuie efectuate exclusiv de personalul calificat.

În cazul unei defecțiuni sau disfuncții a produsului, opriți comutatorul principal de alimentare și faceți demersurile necesare pentru ca intervenția la instalație să fie efectuată de personalul calificat și nu încercați să reparați sau să interveniți direct.











Materialele de ambalare (plastic, polistiren etc.) nu trebuie eliminate în mediul înconjurător sau lăsate la îndemâna copiilor, deoarece acestea reprezintă o potențială sursă de pericole.

Eliminați și reciclați ambalajele în conformitate cu prevederile legislației în vigoare.

Aceste instrucțiuni trebuie păstrate și puse la dispoziția oricărei alte persoane autorizate să utilizeze instalația.

## 2 Simboluri

Simbolurile din manual sau de pe eticheta produsului și semnificația acestora sunt indicate mai jos.

	<b>Pericol general.</b> Informații importante de siguranță. Indică operații și situații cărora personalul implicat trebuie să le acorde o atenție deosebită.
	<b>Risc de tensiune periculoasă.</b> Indică operații și situații în care personalul implicat trebuie să acorde o atenție deosebită tensiunilor periculoase.
	<b>Risc de suprafață fierbinte.</b> Indică pericolul prezentat de suprafețele fierbinți sau care au în orice caz temperaturi ridicate (risc de arsuri).
	<b>Informații utile.</b> Indică informații utile pentru instalație.
	<b>Consultați instrucțiunile de instalare și utilizare.</b> Indică obligația de a consulta manualul sau documentul original, care trebuie să fie disponibil pentru utilizare ulterioară și să nu fie deteriorat în niciun fel.
	Punct de legare la împământare de protecție.
	Indică intervalul temperaturilor admisibile.
	Curent alternativ (c.a.)
	Curent continuu (c.c.)
	Simbol pentru eliminarea produsului conform directivei DEEE (privind deșeurile de echipamente electrice și electronice), vedeți capitolul 22.

## 3 Descrierea produsului

Unitatea de comandă **H70/200AC** este destinată acționării sistemelor de automatizare a porților cu 1 sau 2 motoare ROGER asincrone monofazate de 230 V~.

 **Asigurați-vă că parametrul A1 este setat corect. Dacă acest parametru nu este setat corect, este posibil ca sistemul de automatizare să nu funcționeze corect.**

**Utilizați același tip de motor pentru ambele canaturi ale porții în cadrul instalației de automatizare pentru porți batante cu două canaturi.** Reglați corespunzător vitezele, decelerările și întârzierile la deschidere și închidere, conform tipului de instalație, asigurând suprapunerea corectă a canaturilor porții.

ROGER TECHNOLOGY își declină răspunderea pentru orice daună materială sau vătămare corporală care decurge din utilizarea necorespunzătoare sau diferită de cea intenționată și indicată în acest manual.

Vă recomandăm să utilizați numai accesorii și dispozitive de siguranță și control ROGER TECHNOLOGY. În special, recomandăm instalarea de fotocelule din seria **F2ES** sau **F2S**.

 Pentru informații suplimentare, consultați manualele de instalare MONOS4/220, R20, M20, H20, R21, H21, H23, R23 sau E30 ale sistemului de automatizare.

## 4 Actualizările versiunii V1.7

1. Funcționare îmbunătățită a reînchiderii circuitului la trecerea prin fața fotocelulelor (par. 56)

## 5 Caracteristicile tehnice ale produsului

	H70/200AC
TENSIUNEA REȚELEI DE ALIMENTARE	230 V~ ± 10 % 50 Hz
PUTERE MAXIMĂ ABSORBITĂ DIN REȚEA	1400 W
SIGURANȚE	F1 = F 6,3A 250 V (5x20) protecție circuit de alimentare motoare F2 = F 630mA 250 V (5x20) protecție sursă de alimentare accesorii
NUMĂR DE MOTOARE CARE POT FI INSTALATE	2
TENSIUNEA DE ALIMENTARE A MOTOARELOR	230 V~
TIPUL MOTORULUI	asincron monofazat
TIP COMANDĂ MOTOR	control de fază cu triac
PUTEREA MAXIMĂ A MOTORULUI	600 W
PUTERE MAXIMĂ, LAMPĂ DE SEMNALIZARE	40 W 230 V~ - 25 W 24 V c.a./c.c. (contact liber de potențial)
PUTERE MAXIMĂ LA LAMPĂ DE CURTOAZIE	100 W 230 V~ - 25 W 24 V c.a./c.c. (contact liber de potențial)
PUTERE YALĂ ELECTROMAGNETICĂ	25 W (contact liber de potențial) max. 230 V~
PUTERE LAMPĂ POARTĂ DESCHISĂ	2 W (24 V~)
PUTERE MAXIMĂ ABSORBITĂ DE ACCESORII	9 W
TEMPERATURĂ DE LUCRU	-20°C +55°C
GRAD DE PROTECȚIE	IP44 (pentru H70/200AC/BOX)
PRESIUNE ACUSTICĂ ÎN TIMPUL UTILIZĂRII	<70 dB(A)
DIMENSIUNILE PRODUSULUI	dimensiuni în mm 137x156x43 Greutate: 0,72 kg

## 6 Descrierea conexiunilor

Figurile 1-2-3-4 prezintă schemele de conexiuni.

### 6.1 Montaj normal

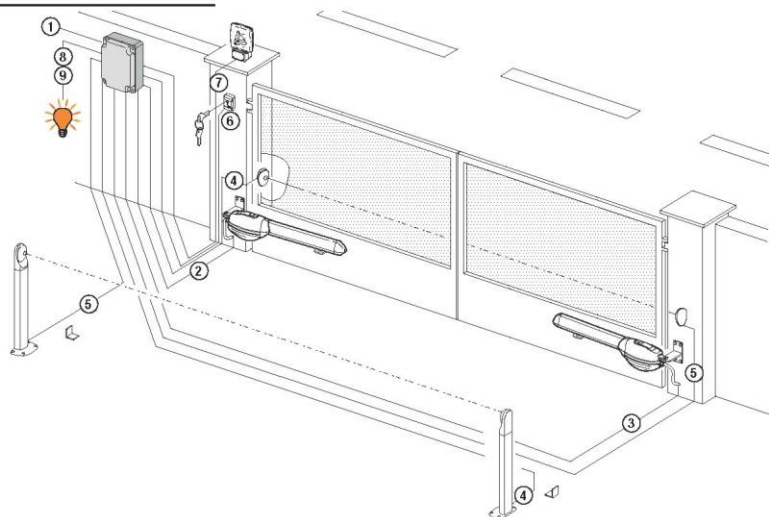

Este responsabilitatea instalatorului să verifice adecvarea cablurilor în raport cu dispozitivele utilizate în instalație și cu caracteristicile tehnice ale acestora.

		Cablu recomandat	
1	Sursa de alimentare	H07RN-F 3x1,5 mm <sup>2</sup> (max. 15 m) cablu dublu izolat	H07RN-F 3x2,5 mm <sup>2</sup> cablu dublu izolat r.h.x. 30 m)
2	Motor 1	Cablu 4x1,5 mm <sup>2</sup> (max. 20 m)	
3	Motor 2	Cablu 4x1,5 mm <sup>2</sup> (max. 20 m)	
4	Fotocelulă - Receptor <b>F2ES/F2S</b>	Cablu 4x0,5 mm <sup>2</sup> (max. 20 m)	
5	Fotocelulă - Transmițător <b>F2ES/F2S</b>	Cablu 2x0,5 mm <sup>2</sup> (max. 20 m)	
6	Selector cheie <b>R85/60</b>	Cablu 3x0,5 mm <sup>2</sup> (max. 20 m)	
	Tastatură <b>H85/TTD - H85/TDS</b> (conectare la H85/DEC - H85/DEC2)	Cablu 2x0,5 mm <sup>2</sup> (max. 30 m)	
	<b>H85/DEC - H85/DEC2</b> (conectare la unitatea de comandă)	Cablu 4x0,5 mm <sup>2</sup> (max. 20 m) Numărul conductorilor crește atunci când se utilizează mai mult de un contact de ieșire pe H85/DEC - H85/DEC2	
7	Lampă de semnalizare cu LED <b>R92/LED230-FIFTHY/230</b> Sursă de alimentare 230V~ (40 W max.)	Cablu 2x1 mm <sup>2</sup> (max. 10 m)	
	Antenă	Cablu tip RG58 (max. 10 m)	
8	Indicator poartă deschisă Alimentare 24 V~ (2 W max)	Cablu 2x0,5 mm <sup>2</sup> (max. 20 m)	
9	Lampă de curtoazie Sursă de alimentare 230V~ (100 W max.)	Cablu 2x1 mm <sup>2</sup> (max. 20 m)	
	Conexiune Encoder (dacă este instalat)	Cablu 3x0,5 mm <sup>2</sup> (max. 30 m)	



**SUGESTII:** în cazul instalațiilor existente, recomandăm verificarea secțiunii transversale a cablurilor și dacă cablurile propriu-zise sunt în stare bună.

## 6.2 Conexiuni electrice

Pe rețeaua de alimentare trebuie instalat un întrerupător sau un separator omipolar cu distanță de deschidere a contactelor mai mare sau egală cu 3 mm; plasați separatorul de curent în poziția OFF și deconectați toate bateriile tampon înainte de a efectua orice operație de curățare sau întreținere. Asigurați-vă că în amontele instalației electrice se află un întrerupător de curenți reziduali adecvat, cu valoare de prag de 0,03 A și o protecție la supracurent corespunzătoare, în conformitate cu cele mai bune practici și reglementările în vigoare.

Pentru alimentarea cu energie electrică, utilizați un cablu electric de tip H07RN-F 3G1.5 și conectați-l la bornele L (maro), N (albastru),  (galben/verde), aflate în interiorul cutiei panoului de comandă. Îndepărtați izolația de la capetele firelor cablului de alimentare care vor fi conectate la bornă și fixați cablul cu un dispozitiv de fixare.

 Conexiunile la rețeaua electrică de distribuție și la orice alte conductoare de joasă tensiune din secțiunea exterioară la panoul electric trebuie să fie pe un traseu independent și separat de conexiunile la dispozitivele de comandă și siguranță (SELV = Safety Extra Low Voltage).

Asigurați-vă că conductorii de alimentare de la rețea sunt separați de firele accesoriilor (24 V). Cablurile trebuie să fie dublu izolate. Dezizolați-le lângă bornele de conectare respective și blocați-le cu cleme [B] (nu sunt furnizate).

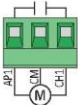
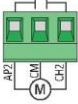
	DESCRIERE
	<p>Conectare la tensiunea de rețea 230 V ~ ±10%.</p>
<p><b>AP1-CM-CH1</b></p> 	<p><b>Conectarea la MOTORUL ROGER 1.</b> Limitatoarele de cursă la deschidere și/sau închidere pot fi conectate la unitatea de comandă. Când un comutator limitator de cursă este activat, curentul este întrerupt la motorul care deschide/închide poarta. Conectați limitatorul de cursă de deschidere a porții la bornele <b>AP1-CM</b>, și limitatorul de cursă de închidere a porții la bornele <b>CH1-CM</b>. Pentru a conecta limitatoarele de cursă direct la unitatea de comandă, consultați capitolul 6.</p> <p><b>De reținut:</b> valoarea condensatorului dintre <b>AP1</b> și <b>CH1</b> este indicată în instrucțiunile motorului instalat.</p>
<p><b>AP2-CM-CH2</b></p> 	<p><b>Conectarea la MOTORUL ROGER 2.</b> Limitatoarele de cursă la deschidere și/sau închidere pot fi conectate la unitatea de comandă. Când un comutator limitator de cursă este activat, curentul este întrerupt la motorul care deschide/închide poarta. Conectați limitatorul de cursă de deschidere a porții la bornele <b>AP2-CM</b>, și limitatorul de cursă de închidere a porții la bornele <b>CH2-CM</b>. Pentru a conecta limitatoarele de cursă direct la unitatea de comandă, consultați capitolul 6.</p> <p><b>De reținut:</b> valoarea condensatorului dintre <b>AP2</b> și <b>CH2</b> este indicată în instrucțiunile motorului instalat.</p>











## 7 Comenzi și accesorii

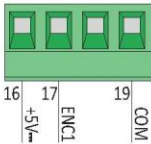
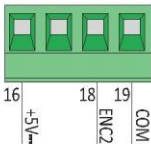

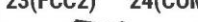

**!** Dacă nu sunt instalate, dispozitivele de siguranță cu contacte NC trebuie să fie șuntate la bornele COM sau dezactivate prin modificarea parametrilor 50, 51, 55, 54, 73 și 74.

LEGENDĂ:

N.O. (normal deschis).

N.C. (normal închis).

CONTACT	DESCRIERE
10(COR) 11 	Ieșire (contact liber de potențial) pentru conectarea lămpii de curtoazie. 230 V~100W (fig. 6).
12(LAM) 13 	Conexiune pentru lampa de semnalizare (contact liber de potențial) 230 V~ 40 W (fig. 6). Setările pentru semnalul de avertizare intermitent pre-manevrare pot fi selectate cu parametrul A5, în timp ce modul de intermitență este setat cu parametrul 78.
14 15(ANT) 	Conectorul antenei receptorului radio plug-in. Dacă se utilizează o antenă externă, folosiți un cablu tip RG58 cu lungimea maximă recomandată de 10 m. <b>De reținut:</b> nu utilizați un cablu îmbinat din bucăți.
	Conexiunea ENCODERULUI MOTORULUI 1 (fig. 7-8-9). Encoderele sunt implicit dezactivate (75 00). <b>AVERTISMENT!</b> Deconectați întotdeauna sursa de alimentare electrică înainte de a deconecta sau conecta cablul encoderului.
	Conexiunea ECODERULUI MOTORULUI 2 (fig. 7-8-9). Encoderele sunt implicit dezactivate (75 00). <b>AVERTISMENT!</b> Deconectați întotdeauna sursa de alimentare electrică înainte de a deconecta sau conecta cablul encoderului.
20(FCA1) 24(COM) 	Intrare (N.C.) pentru conectarea limitatorului de cursă la deschidere al MOTORULUI 1 (fig. 6-7). Activarea limitatorului de cursă în timpul deschiderii canatului 1 (motor 1).
21(FCC1) 24(COM) 	Intrare (N.C.) pentru conectarea limitatorului de cursă la închidere al MOTORULUI 1 (fig. 6-7). Activarea limitatorului de cursă în timpul închiderii canatului 1 (motor 1).
22(FCA2) 24(COM) 	Intrare (N.C.) pentru conectarea limitatorului de cursă la deschidere al MOTORULUI 2 (fig.6 - 7). Activarea limitatorului de cursă în timpul deschiderii canatului 2 (motor 2).
23(FCC2) 24(COM) 	Intrare (N.C.) pentru conectarea limitatorului de cursă la închidere al MOTORULUI 2 (fig. 6-7). Activarea limitatorului de cursă în timpul închiderii canatului 2 (motor 2).
26(ORO) 25(COM) 	Intrare contact ceas (N.O.) (contact liber de potențial). Când funcția ceas este activă, poarta se deschide și rămâne deschisă. La expirarea timpului programat de la dispozitivul extern (ceas), poarta se închide. Funcționarea acestei comenzi este determinată de parametrul 80.
27(AP) 31(COM) 	Intrare comandă de deschidere (N.O.).
28(CH) 31(COM) 	Intrare comandă de închidere (N.O.).
29(PP) 31(COM) 	Intrare comandă pentru modul pas cu pas (N.O.). Funcționarea acestei comenzi este determinată de parametrul A4.

CONTACT	DESCRIERE
<b>30(PED) 31(COM)</b> 	<p>Intrare comanda de deschidere parțială (N.O.).</p> <p>În cazul sistemelor de automatizare pentru porțile cu două canaturi, comanda de deschidere parțială determină implicit deschiderea completă a CANATULUI 1.</p> <p>În cazul porților batante cu un singur canat, deschiderea parțială este implicat 50 % din deschiderea totală.</p>
<b>32(24V~) 33(COM)</b>	<p>Alimentarea electrică a dispozitivelor externe 24V~ 9 W.</p>
<b>34(SC) 35(COM)</b> 	<p>Conexiunea lămpii indicatoare de poartă deschisă 24 V~ 2 W (vezi fig. 2) Funcționarea lămpii este determinată de parametrul A8.</p>
<b>34(SC) 35(COM)</b>	<p>Conectarea funcției de testare a fotocelulelor (vezi fig. 5).</p> <p>Cablul de alimentare al fotocelulei transmițătoare (TX) poate fi conectat la borna <b>34(SC)</b>. Setaji parametrul A8 02 pentru a activa funcția de testare.</p> <p>De fiecare dată când este recepționată o comandă, unitatea de comandă oprește și pornește fotocelulele (TX), pentru a verifica dacă contactul își schimbă starea corect.</p>
<b>36(FT2) 33(COM)</b> 	<p>Intrare (N.C.) pentru conectarea fotocelulelor <b>FT2</b> (fig. 4).</p> <p>Fotocelulele <b>FT2</b> sunt configurate implicit cu următoarele setări:</p> <ul style="list-style-type: none"> <li>- 53 00. Fotocelula FT2 este dezactivată dacă se deschide poarta.</li> <li>- 54 00. Fotocelula FT2 este dezactivată dacă se închide poarta.</li> <li>- 55 01. Dacă fotocelula FT2 este obstrucționată, poarta se deschide dacă este recepționată o comandă de deschidere.</li> </ul> <p>Dacă fotocelulele nu sunt instalate, șunțați bornele <b>36(FT2) - 33(COM)</b> sau setați parametrul 53 00 și 54 00.</p>
<b>37(FT1) 33(COM)</b> 	<p>Intrare (N.C.) pentru conectarea fotocelulelor <b>FT1</b> (fig. 4).</p> <p>Fotocelulele <b>FT1</b> sunt configurate implicit cu următoarele setări:</p> <ul style="list-style-type: none"> <li>- 50 00. Fotocelula FT1 este dezactivată dacă se deschide poarta.</li> <li>- 51 02. Mișcarea este inversată dacă fotocelula este declanșată în timpul închiderii porții.</li> <li>- 52 01. Dacă fotocelula FT1 este obstrucționată, poarta se deschide dacă este recepționată o comandă de deschidere.</li> </ul> <p>Dacă fotocelulele nu sunt instalate, șunțați bornele 37(FT1) - 33(COM) sau setați parametrul 50 00 și 51 00.</p>
<b>38(COS2) 40(COM)</b> 	<p>Intrare (N.C. sau 8,2 kOhm) pentru conectarea muchiei senzitive <b>COS2</b> (fig. 2). Muchia senzitivă este configurată implicit cu următoarele setări:</p> <ul style="list-style-type: none"> <li>- 74 00. Muchia senzitivă COS2 este dezactivată. În cazul în care muchia senzitivă nu este instalată, șunțați bornele <b>38(COS2) - 40(COM)</b> sau setați parametrul 74 00.</li> </ul>
<b>39(COS1) 40(COM)</b> 	<p>Intrare (N.C. sau 8,2 kOhm) pentru conectarea muchiei senzitive <b>COS1</b> (fig. 2).</p> <p>Muchia senzitivă este configurată implicit cu următoarele setări:</p> <ul style="list-style-type: none"> <li>- 73 03. În cazul în care muchia senzitivă COS1 este activată, poarta își inversează întotdeauna mișcarea.</li> </ul> <p>În cazul în care muchia senzitivă nu este instalată, șunțați bornele <b>39(COS1) - 40(COM)</b> sau setați parametrul 73 00.</p>
<b>41(ST) 40(COM)</b> 	<p>Intrare comandă STOP (NC).</p> <p>Manevra curentă este oprită dacă se deschide contactul de siguranță.</p> <p><i>De reținut: controlerul este furnizat cu contactul deja șunțat de către ROGER TECHNOLOGY.</i></p>
<b>46(ES) 47(COM)</b> 	<p>Conexiune pentru sursă externă de alimentare pentru yala electromagnetică (contact liber de potențial) 12 V~ max. 15 VA (fig. 3).</p>
<b>PLACA RECEPTORULUI RADIO</b>	<p>Conector pentru introducerea plăcii receptorului radio..</p> <p>Unitatea de comandă are setate din fabricație două funcții ale canalelor receptorului radio:</p> <ul style="list-style-type: none"> <li>- PR1 - comandă mod pas cu pas (modificabilă cu parametrul 76).</li> <li>- PR2 - comandă de deschidere parțială (modificabilă cu parametrul 77).</li> </ul>

## 8 Butoane funcționale și afișaj

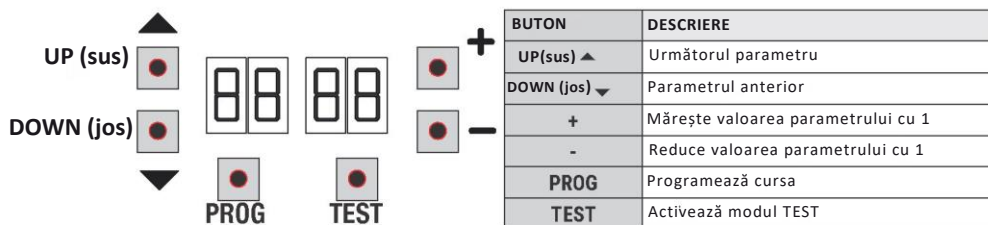

- Apăsați butoanele UP ▲ și/sau DOWN ▼ pentru a vizualiza parametrul pe care intenționați să-l modificați.
- Utilizați butoanele + și - pentru a modifica valoarea parametrului. valoarea începe să clipească.
- Apăsați și mențineți apăsat butonul + sau - pentru a parcurge rapid valorile și pentru a modifica mai repede parametrul.
- Pentru a salva noua valoare, așteptați câteva secunde sau treceți la alt parametru cu butonul UP ▲ sau DOWN ▼. Afișajul clipește rapid indicând faptul că noua valoare a fost salvată.
- Parametrii pot fi modificați numai dacă motorul nu funcționează. Parametrii pot fi vizualizați oricând.

## 9 Pornirea sau punerea în funcțiune

Alimentați unitatea de comandă.

Pe afișaj apare scurt versiunea firmware a unității de comandă. Vezi capitolul 9.

## 10 Modurile de funcționare ale afișajului

### 10.1 Mod de afișare a parametrilor

PARAMETRU VALOAREA PARAMETRULUI

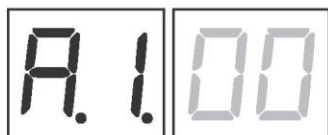

Vedeți capitolul 11 pentru descrierea detaliată a parametrilor.

## 10.2 Mod de afișare al stării comenzilor și dispozitivelor de siguranță

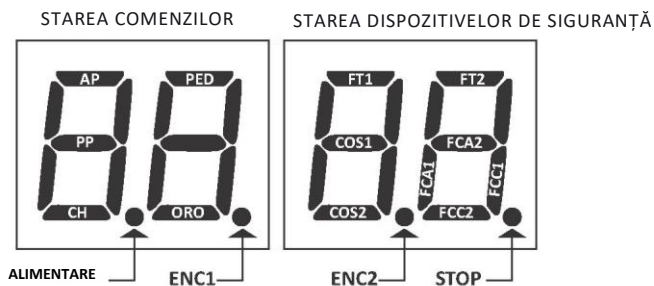

### STAREA COMENZILOR:

Indicatorii de stare a comenzilor sunt normal stinși (OFF).

Se APRIND la recepționarea unei comenzi (de ex.: dacă se transmite o comandă de mod pas cu pas, segmentul PP se aprinde).

SEGMENT	COMANDĂ
AP	deschidere
PP	modul pas cu pas
CH	închidere
PED	deschidere parțială
ORO	ceas

### STAREA DISPOZITIVELOR DE SIGURANȚĂ:

Indicatorii de stare a dispozitivelor de siguranță sunt normal aprinși (ON).

Dacă un indicator este OFF, dispozitivul respectiv este în stare de alarmă sau nu este conectat.

Dacă indicatorul luminează INTERMITENT, înseamnă că dispozitivul respectiv a fost dezactivat din meniul de programare.

SEGMENT	DISPOZITIVE DE SIGURANȚĂ
FT1	Fotocelulă FT1
FT2	Fotocelulă FT2
COS1	Muchie sensibilă COS1
COS2	Muchie sensibilă COS 2
FCA1	limitatoare de cursă la deschiderea porții - CANAT1
FCA2	limitatoare de cursă la deschiderea porții - CANAT2
FCC1	limitatoare de cursă la închiderea porții - CANAT1
FCC2	limitatoare de cursă la închiderea porții - CANAT2
ENC1	Encoder MOTOR 1
ENC2	Encoder MOTOR 2
STOP	STOP

## 10.3 Modul TEST

Modul TEST este utilizat pentru a testa activarea comenzilor și a dispozitivelor de siguranță cu confirmare vizuală.

Pentru a activa modul, apăsați butonul TEST cu sistemul de automatizare al porții oprit. Dacă poarta este în mișcare, la apăsarea butonului TEST aceasta se oprește. Apăsând butonul din nou se activează modul TEST.

Lampa de semnalizare și lampa indicatoare de poartă deschisă se aprind timp de o secundă la fiecare activare a unei comenzi sau a unui dispozitiv de siguranță.

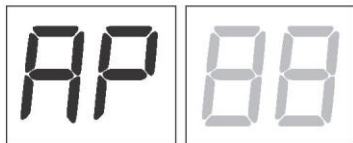

Starea semnalului de comandă apare în stânga afișajului timp de 5 secunde, NUMAI dacă respectivul semnal de comandă este activ (AP, CH, PP, PE, OR).

De exemplu, dacă se activează comanda de deschidere a porții, pe afișaj apar literele AP.

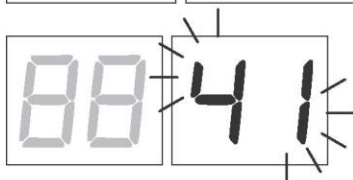

Starea dispozitivelor de siguranță/intrărilor este afișată în partea dreaptă a afișajului. Numărul bornei aferente dispozitivului de siguranță în stare de alarmă clipește.

Dacă poarta este complet deschisă sau complet închisă, dacă limitatoarele de cursă sunt conectate la unitatea de comandă, pe afișaj apare FA sau FC, indicând că poarta a ajuns la limitatorul de cursă de deschidere FA sau la imitatorul de cursă de închidere FC.

Exemplu: Contact de STOP în stare de alarmă.

00	Niciun dispozitiv de siguranță în stare de alarmă și niciun limitator de cursă activat
41	Contact STOP (N.C.) deschis. Șuntați contactul STOP
39	Contactul muchiei sensitive COS1 nu este conectat sau este deschis
38	Contactul muchiei sensitive COS2 nu este conectat sau este deschis
37	Contactul fotocelulei FT1 nu este conectat sau este deschis
36	Contactul fotocelulei FT2 nu este conectat sau este deschis
FE	Sunt activate 3 sau mai multe comutatoare limitatoare de cursă
FA	Poartă complet deschisă/Limitatorul de cursă la deschiderea porții este activat
FC	Poartă complet închisă/Limitatorul de cursă la închiderea porții este activat
F1	Eroare limitator de cursă pentru CANATUL 1 al porții
F2	Eroare limitator de cursă pentru CANATUL 2 al porții
20	Limitatorul de cursă la deschidere pentru MOTORUL 1 este activat
21	Limitatorul de cursă la închidere pentru MOTORUL 1 este activat
22	Limitatorul de cursă la deschidere pentru MOTORUL 2 este activat
23	Limitatorul de cursă la închidere pentru MOTORUL 2 este activat

**NOTĂ:** Dacă unul sau mai multe contacte sunt deschise, poarta nu se va deschide sau închide. Aceasta nu se aplică însă stării semnalului limitatorului de cursă care apare pe afișaj, dar nu împiedică funcționarea normală a porții.

Dacă mai mult de un singur dispozitiv de siguranță se află în stare de alarmă, odată rezolvată problema primului dispozitiv de siguranță se afișează următorul dispozitiv de siguranță în stare de alarmă. Aceeași logică se aplică afișării oricăror alte stări de alarmă.

Pentru a ieși din modul de testare, apăsați din nou butonul TEST.

După 10 secunde în care utilizatorul nu a introdus nici o dată, afișajul revine la vizualizarea stării comenzilor și a dispozitivelor de siguranță.

## 10.4 Modul Standby



Modul se activează după 30 de minute în care utilizatorul nu a introdus nicio dată. LED-ul ALIMENTARE clipește lent.

Apăsați UP ▲ DOWN ▼, +, - pentru a reactiva unitatea de comandă.

**NOTĂ:** Dacă o parolă de securitate (numai dacă este activă) este deblocată, pentru a ajusta setările parametrilor, parola este reactivată automat în modul Stand By.

# 11 Învățarea cursei

 Pentru ca sistemul să funcționeze corect, trebuie să faceți corect procedura de învățare a cursei.

**Înainte de a începe:**

**IMPORTANT: Selectați modelul de automatizare instalat cu parametrul A1.**

 **Este foarte important ca acest parametru să fie selectat corect. O setare incorectă poate provoca daune materiale sau vătămări corporale grave.**

SELECȚIE	MODEL
A1 00	Motor standard (4 poli)
A1 01	Motor lent (6 poli)

2. Selectați numărul de motoare instalate cu parametrul 70. Parametrul este setat implicit pentru două motoare.

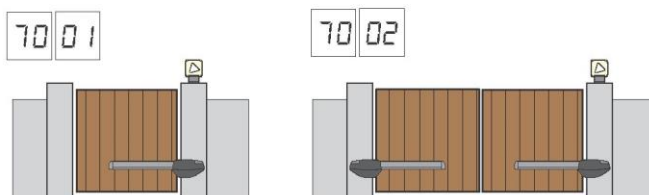

3. Dacă encoderul este instalat, selectați setarea corectă cu parametrul 75.

4. Dacă limitatoarele de cursă sunt conectate la panoul de comandă, selectați setarea corectă cu parametrul 72.

5. Asigurați-vă că funcția de prezență a operatorului nu este activată (A7 00).



6. Instalați opritoare mecanice atât în poziția deschisă, cât și în cea închisă.

7. Aduceți poarta în poziția de închidere. Ușile trebuie să se sprijine pe opritoare mecanice.

8. Apăsați **TEST** (vezi modul TEST din capitolul 9) și verificați stările semnalului de comandă și ale dispozitivelor de siguranță. Dacă un dispozitiv de siguranță nu este instalat, șuntați contactul respectiv sau dezactivați dispozitivul respectiv de la parametrul corespunzător (50, 51, 53, 54, 73 și 74).

9. Selectați procedura de auto-achiziție adecvată pentru instalația dumneavoastră:

**A** Procedură de învățare CU encoder ACTIVAT, CU sau FĂRĂ limitatoare de cursă electrice (vezi paragraful 10.1).

**B** Procedură de învățare FĂRĂ encoder, CU 2 limitatoare de cursă la deschidere și închidere (vezi paragraful 10.2).

**C** Procedură de învățare FĂRĂ encoder, NUMAI limitatorul de cursă la deschidere conectat la unitatea de comandă (vezi paragraful 10.3).

**D** Procedură de învățare FĂRĂ encoder și FĂRĂ limitator de cursă (vezi paragraful 10.4).

**NOTĂ:** Dacă limitatoarele de cursă sunt conectate în serie la fazele motorului, utilizați această procedură de achiziție.

## 11.1 Procedură de învățare CU encoder ACTIVAT, CU sau FĂRĂ limitatoare de cursă electrice

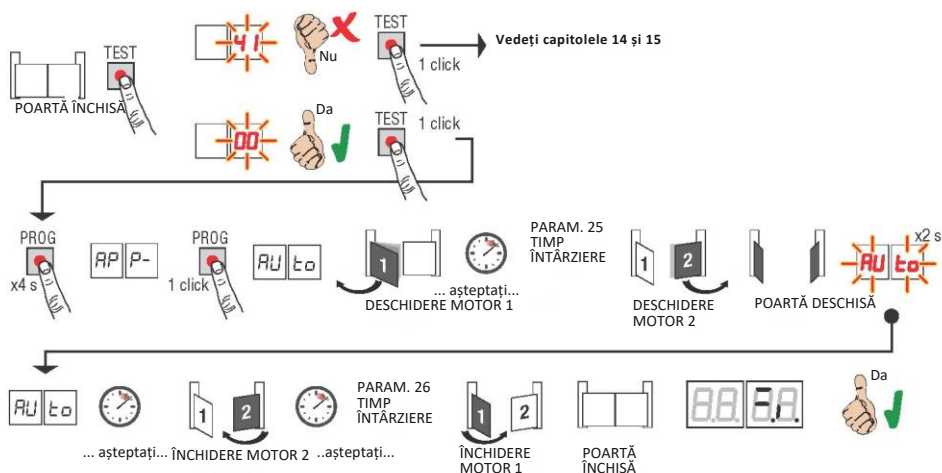

Apăsăți și mențineți apăsat butonul PROG timp de 4 secunde, **AP P-** este afișat pe display.

Apăsăți **PROG** din nou. **AU t0** apare pe display.

MOTORUL 1 începe deschiderea la viteză normală.

După timpul de întârziere setat cu parametrul 25, (cu o setare de timp implicită de 3 s) MOTORUL 2 începe o manevră de deschidere.

Odată ce poarta ajunge la opritorul mecanic de poartă deschisă, sau limitatorul de cursă respectiv este activat, poarta se oprește pentru scurt timp. Mesajul **AU t0** apare intermitent pe display timp de 2 s.

Când mesajul **AU t0** nu mai apare cu intermitență ci continuu pe display, mai întâi închide poarta MOTORUL 2, iar apoi, după o întârziere setată cu parametrul 26 (setare implicită 5 s), MOTORUL 1 închide poarta până când aceasta ajunge la opritorul mecanic sau limitatorul de cursă de închidere respectiv.

Dacă procedura de învățare este finalizată cu succes, afișajul intră în modul de afișare al stării comenzii și dispozitivelor de siguranță.

Dacă pe display sunt afișate următoarele mesaje de eroare, repetați procedura de învățare:

**AP PE**: eroare de învățare. Apăsăți butonul TEST pentru a șterge eroarea și verificați dispozitivul de siguranță în stare de alarmă.



Pentru informații suplimentare, consultați capitolul 15 „Alarmer și defecțiuni”.

# B

## 11.2 Procedură de învățare FĂRĂ encoder, CU 2 limitatoare de cursă la deschidere și închidere



**AVERTISMENT: Înainte de a începe procedura de învățare:**

- setați parametrii 11 și 12 - Setarea spațiului de decelerare.
- setați parametrul 72 01

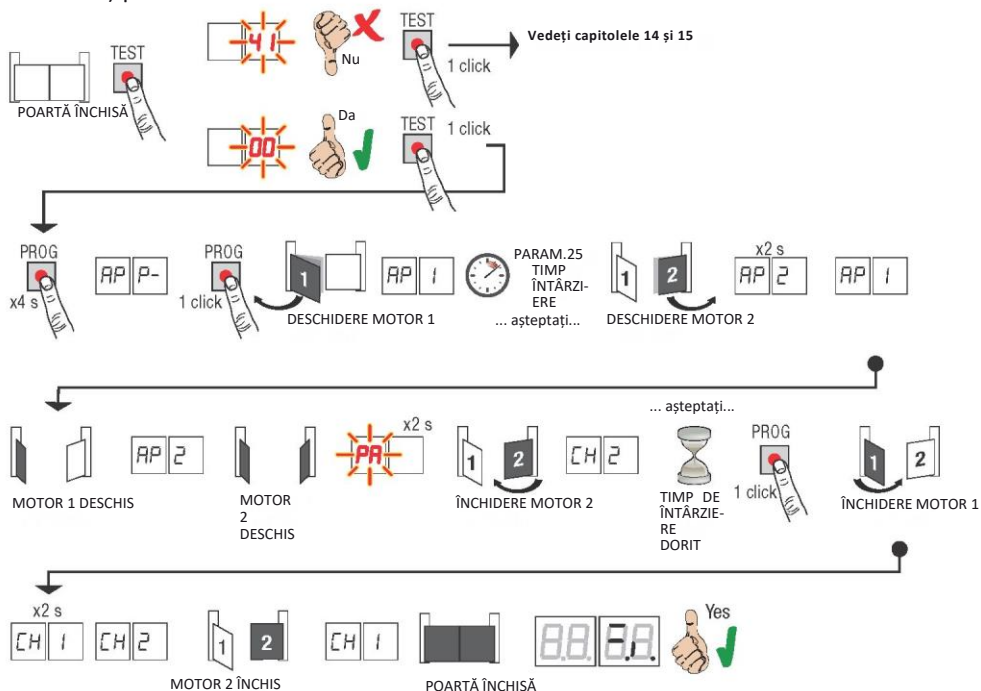

Apăsați și mențineți apăsat butonul PROG timp de 4 secunde. AP P- apare pe display.

Apăsați **PROG** din nou.

MOTORUL 1 începe deschiderea la viteză normală. A P 1 apare pe display.

După timpul de întârziere setat cu parametrul 25, (cu o setare de timp implicită de 3 s) MOTORUL 2 începe o manevră de deschidere. AP2 apare pe display timp de 2 s, urmat imediat de A P 1.

AP2 apare pe display dacă MOTORUL 1 ajunge la limitatorul de cursă de deschidere.

PA apare intermitent pe display timp de 2 s dacă MOTORUL 2 ajunge la limitatorul de cursă de deschidere.

După acest interval de 2 secunde, MOTORUL 2 închide poarta automat. Mesajul CH2 apare pe display.

Apăsați PROG după perioada de întârziere necesară (setată automat cu parametrul 26). CH1 apare pe display timp de 2 s, urmat imediat de CH2.

**NOTĂ:** Dacă parametrul este 26 00, MOTORUL 1 închide poarta odată cu MOTORUL 2.

CH1 apare pe display dacă MOTORUL 2 ajunge la limitatorul de cursă de închidere.

Procedura de învățare se încheie dacă MOTORUL 1 ajunge la limitatorul de cursă de închidere.

Dacă procedura de învățare este finalizată cu succes, afișajul intră în modul de afișare al stării comenzii și dispozitivelor de siguranță.

Dacă pe display sunt afișate următoarele mesaje de eroare, repetați procedura de învățare:

AP PE: eroare de învățare. Apăsați butonul TEST pentru a șterge eroarea și verificați dispozitivul de siguranță în stare de alarmă.



Pentru informații suplimentare, consultați capitolul 15 „Alarme și defectiuni”.

## 11.3 Procedură de învățare FĂRĂ encoder, NUMAI limitatorul de cursă la deschidere conectat la unitatea de comandă



**AVERTISMENT:** Înainte de a începe procedura de învățare:

- setați parametrii 11 și 12 - Setarea spațiului de decelerare.
- setați parametrul 72 02

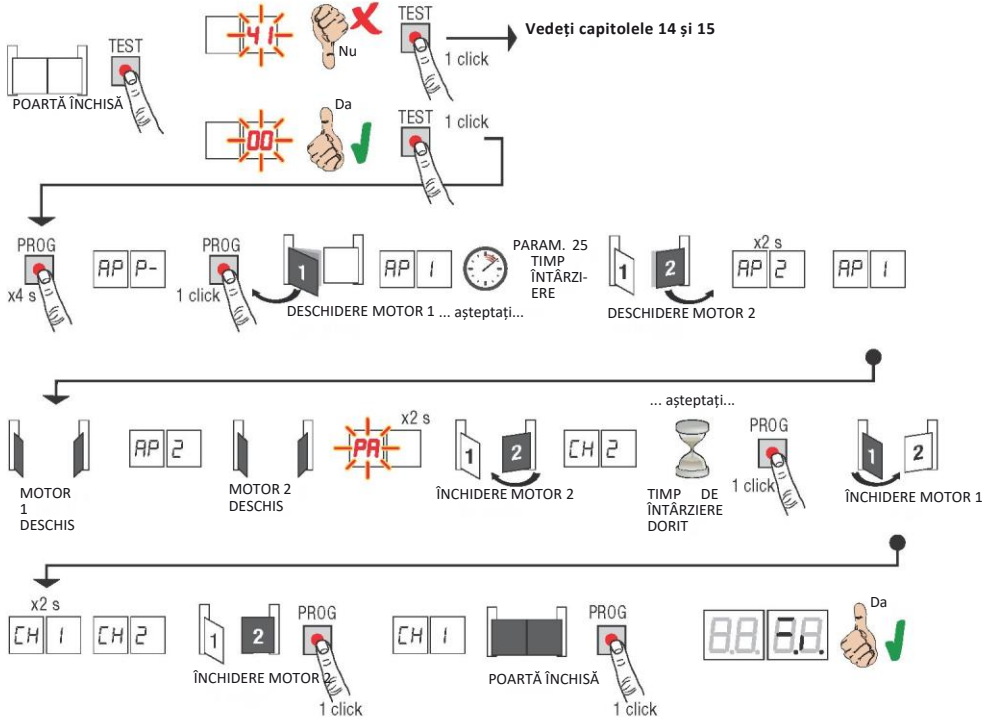

Apăsați și mențineți apăsat butonul PROG timp de 4 secunde. AP P- apare pe display.

Apăsați **PROG** din nou.

MOTORUL 1 începe deschiderea la viteză normală. AP1 apare pe display.

După timpul de întârziere setat cu parametrul 25 (cu o setare de timp implicită de 3 s) MOTORUL 2 începe o manevră de deschidere. AP2 apare pe display timp de 2 s, urmat imediat de AP1.

AP2 apare pe display dacă MOTORUL 1 ajunge la limitatorul de cursă de deschidere.

PA apare intermitent pe display timp de 2 s dacă MOTORUL 2 ajunge la limitatorul de cursă de deschidere.

După acest interval de 2 secunde, MOTORUL 2 închide poarta automat. Mesajul CH2 apare pe display.

Apăsați PROG după perioada de întârziere necesară (setată automat cu parametrul 26). MOTORUL 1 începe închiderea. **NOTĂ:** Dacă parametrul este 26 00, MOTORUL 1 închide poarta odată cu MOTORUL 2.

CH 1 apare pe display timp de 2 s, urmat imediat de CH2.

Când CANATUL 2 ajunge la opritorul mecanic de închidere, **apăsați imediat** tasta PROG.

CH 1 apare pe display.

Când CANATUL 1 ajunge la opritorul mecanic de închidere, **apăsați imediat** tasta PROG.

Dacă procedura de învățare este finalizată cu succes, afișajul intră în modul de afișare al stării comenzi și dispozitivelor de siguranță.

Dacă pe display sunt afișate următoarele mesaje de eroare, repetați procedura de învățare:

AP PE: eroare de învățare. Apăsați butonul TEST pentru a șterge eroarea și verificați dispozitivul de siguranță în stare de alarmă.



**Pentru informații suplimentare, consultați capitolul 15 „Alarme și defecțiuni”.**

## 11.4 Procedură de învățare FĂRĂ encoder și FĂRĂ limitatoare de cursă electrice sau magnetice

NOTĂ: Dacă limitatoarele de cursă sunt conectate în serie la fazele motorului, utilizați această procedură de învățare.



**AVERTISMENT: Înainte de a începe procedura de învățare:**

- setați parametrii 11 și 12 - Setarea spațiului de decelerare.
- setați parametrul 72 00

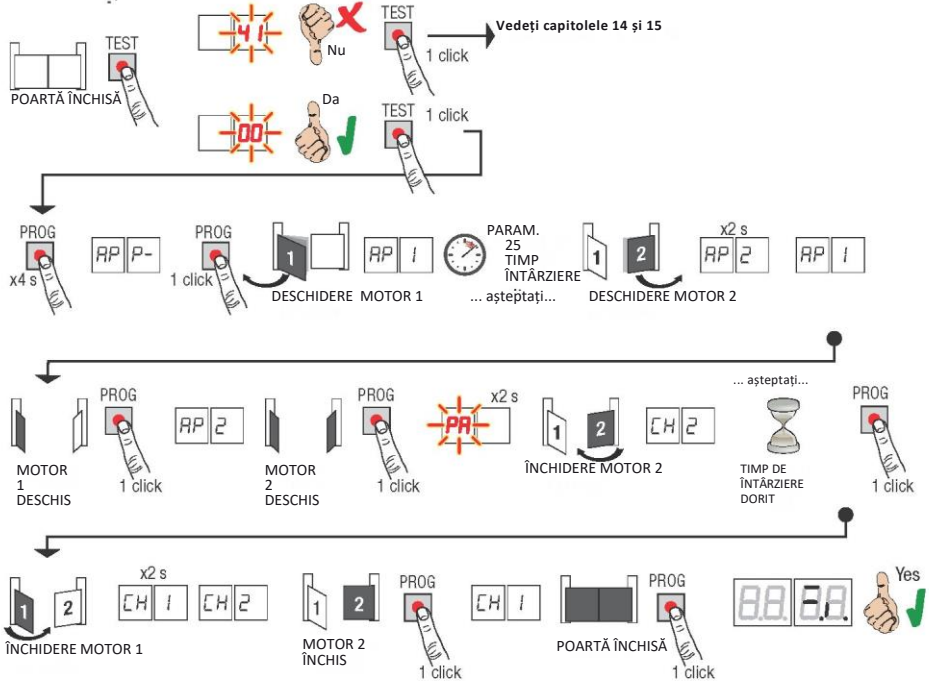

- Apăsați și mențineți apăsat butonul **PROG** timp de 4 secunde. AP P- apare pe display.
- Apăsați **PROG** din nou.
- MOTORUL 1 începe deschiderea la viteză normală. A P 1 apare pe display.
- După timpul de întârziere setat cu parametrul 25 (cu o setare de timp implicită de 3 s) MOTORUL 2 începe o manevră de deschidere AP2 apare pe display timp de 2 s, urmat imediat de AP 1.
- Dacă CANATUL 1 ajunge la opritorul mecanic de deschidere, **apăsați imediat** tasta PROG. AP2 apare pe display.
- Dacă CANATUL 2 ajunge la opritorul mecanic de deschidere, **apăsați imediat** tasta PROG. PA apare intermitent pe display timp de 2 secunde.
- După acest interval de 2 secunde, MOTORUL 2 închide poarta automat. Mesajul CH2 apare pe display.
- Apăsați PROG după perioada de întârziere necesară (setată automat cu parametrul 26). MOTORUL 1 începe închiderea. NOTĂ: Dacă parametrul este 26 00, MOTORUL 1 închide poarta odată cu MOTORUL 2.
- Mesajul CH 1 apare pe display timp de 2 s, urmat imediat de CH2.
- dacă CANATUL 2 ajunge la opritorul mecanic de închidere, **apăsați imediat** tasta PROG.
- CH1 apare pe display.
- Dacă CANATUL 1 ajunge la opritorul mecanic de închidere, **apăsați imediat** tasta PROG.
- Dacă procedura de învățare este finalizată cu succes, afișajul intră în modul de afișare al stării comenzii și dispozitivelor de siguranță. Dacă pe display sunt afișate următoarele mesaje de eroare, repetați procedura de învățare:  
AP PE: eroare de învățare. Apăsați butonul TEST pentru a șterge eroarea și verificați dispozitivul de siguranță în stare de alarmă.



Pentru informații suplimentare, consultați capitolul 15 „Alarmer și defectiuni”.

## 12 Indexul parametrilor

PARAMETRU	SETAREA DIN FABRICAȚIE	DESCRIERE	PAGINA
R1	00	Selectarea tipului motorului	66
R2	00	Închidere automată după intervalul de pauză (de la poarta complet deschisă)	66
R3	00	Închidere automată a porții după întreruperea alimentării cu curent (pană de curent)	66
R4	00	Selectare funcție comandă pas cu pas (PP)	66
R5	00	Mod de pre-iluminare intermitentă	66
R6	00	Funcție condominiu pentru comanda de deschidere parțială (PED)	66
R7	00	Activare funcție de prezență a operatorului	67
R8	00	Indicator poartă deschisă / Funcție de testare a fotocelulelor	67
11	15	Setarea spațiului de decelerare pentru MOTORUL 1 (%)	67
12	15	Setarea spațiului de decelerare pentru MOTORUL 2 (%)	67
13	10	Reglarea controlului poziției complet deschise/închise a CANATULUI 1	67
14	10	Reglarea controlului poziției complet deschise/închise a CANATULUI 2	67
15	99	Reglarea deschiderii parțiale (%)	67
16	00	Setarea timpului suplimentar după inversarea direcției, dacă nu este instalat un encoder	67
21	30	Reglarea timpului de închidere automată	67
22	04	Mărirea timpului de funcționare al MOTORULUI 1	68
23	04	Mărirea timpului de funcționare al MOTORULUI 2	68
24	00	Activarea timpului dublu de manevră	68
25	03	Reglarea timpului de întârziere la deschidere al MOTORULUI 2	68
26	05	Reglarea timpului de întârziere la închidere al MOTORULUI 1	68
27	02	Setarea timpului de inversare după activarea muchiei senzitive sau de detecție a obstacolelor (prevenirea strivirii)	68
28	01	Setarea timpului de devansare a activării yalei electromagnetice	68
29	03	Activare a yalei electromagnetice	68
30	00	Activare filtru anti-perturbații pentru alimentare de la grupul electrogen	67
31	06	Setarea cuplului motorului în timpul manevrei de deschidere/închidere.	68
32	06	Setarea cuplului motorului în timpul decelerării	68
33	08	Setarea amplificării cuplului motorului la începutul manevrei	68
34	02	Setarea accelerării inițiale la deschidere/închidere (soft-start)	69
35	08	Setarea cuplului motor după activarea muchiei senzitive sau a sistemului de detecție a obstacolelor	69
36	03	Activarea amplificării maxime a cuplului motorului la începutul manevrei	69
37	00	Setarea distanței față de opritorul de deschidere/închidere	69
38	00	Activarea impulsului invers de eliberare a yalei electromagnetice	69
41	01	Setarea decelerării în timpul deschiderii/închiderii	69
42	20	Setarea sensibilității de detecție a obstacolelor în timpul manevrelor	69
43	50	Setarea sensibilității de detecție a obstacolelor în timpul decelerării	69
49	00	Configurarea numărului de încercări de închidere automată după activarea muchiei senzitive sau a detecției obstacolelor (protecție anti-strivire)	69
50	00	Setarea modului fotocelulei la deschidere (FT1)	70

PARAMETRU	SETAREA DIN FABRICAȚIE	DESCRIERE	PAGINA
S1	02	Setarea modului fotocelulei (FT1) în timpul închiderii porții	70
S2	01	Modul fotocelulă (FT1) cu poarta închisă	70
S3	00	Setarea modului fotocelulei la deschidere (FT2)	70
S4	00	Setarea modului fotocelulei (FT2) în timpul închiderii porții	70
S5	01	Modul fotocelulă (FT2) cu poarta închisă	70
S6	00	Activarea comenzii de închidere la 6 s după activarea fotocelulei (FT1-FT2)	70
60	00	Activarea frânării la opritorul mecanic/limitatorul de cursă la deschidere și la închidere	71
61	00	Activarea frânării după activarea fotocelulelor	71
62	00	Activarea frânării după comanda STOP	71
63	00	Activare a frânării după inversarea comenzii deschide > închide/inchide > deschide	71
64	05	Setarea timpului de frânare	71
65	08	Setarea forței de frânare	71
70	02	Selectarea numărului de motoare instalate	71
72	00	Activarea limitatoarelor de cursă	71
73	03	Configurarea muchiei senzitive COS1	71
74	00	Configurarea muchiei senzitive COS2	71
75	00	Configurarea encoderului	72
76	00	Configurarea canalului radio 1 (PR1)	72
77	01	Configurarea canalului radio 2 (PR2)	72
78	00	Configurarea frecvenței lămpii de semnalizare	72
79	60	Selectarea modului de funcționare al lămpii de curtoazie	72
80	00	Configurarea contactului pentru ceas	72
90	00	Resetarea la valorile implicite din fabricație	72
n0	01	Versiune hardware	73
n1	23	Anul fabricației	73
n2	45	Săptămâna fabricației	73
n3	67	Serie	73
n4	89		73
n5	01		73
n6	23	Versiune firmware	73
o0	01	Vizualizarea contorului pentru manevrele executate	73
o1	23		73
h0	01	Vizualizarea contorului pentru orele de manevră	73
h1	23		73
d0	01	Vizualizarea contorului pentru zilele de utilizare a unității de comandă	73
d1	23		73
P1	00	Parolă	73
P2	00		73
P3	00		73
P4	00		73
CP	00	Schimbarea parolei	73

# 13 Meniul parametrilor

PARAMETRU VALOAREA PARAMETRULUI

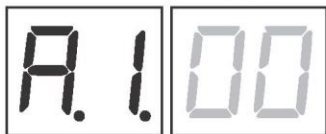

PARAMETRU	VALOAREA PARAMETRULUI
<b>A1 00</b>	<b>Selectarea tipului motorului</b>
00	Motor standard (4 poli) – R20/300, R20/500, MONOS4/220, H23/282, R23/371, R21/351 (și toate codurile existente cu excepția următoarelor coduri pentru valoarea A1 01)
01	Motor lent (6-poli) - (R20/302, R20/502, R21/368, H23/282, R41/832, R41/833)
<b>A2 00</b>	<b>Închidere automată după intervalul de pauză (de la poarta complet deschisă)</b>
00	Dezactivată.
01-15	De la 1 la 15 încercări de închidere a porții după activarea fotocelulelor. Odată atins numărul de încercări setat, poarta rămâne deschisă.
99	Poarta încearcă să se închidă la nesfârșit.
<b>A3 00</b>	<b>Închidere automată a porții după întreruperea alimentării cu curent (pană de curent)</b>
00	Dezactivată. La revenirea curentului de la rețea, poarta nu se închide automat.
01	Activată. Dacă poarta NU este complet deschisă, la revenirea curentului se închide după un semnal de avertizare de 5 secunde de la lampa de semnalizare (indiferent de valoarea setată cu parametrul A5 ) Poarta se închide în modul „recuperare poziție” (vezi capitolul 17).
<b>A4 00</b>	<b>Selectare funcție comandă pas cu pas (PP)</b>
00	Deschide-stop-închide-stop-deschide-stop-închide...
01	Mod condominiu: poarta se deschide și reînchide după intervalul de închidere automată setat. Temporizatorul de închidere automată repornește dacă este recepționată o nouă comandă de tip pas cu pas. În timpul deschiderii porții, comenzile de mod pas cu pas sunt ignorate. Aceasta permite ca poarta să se deschidă complet prevenind o închidere nedorită. Dacă închiderea automată este dezactivată (A2 00)funcția condominiu activează automat o manevră de închidere A 2 0 1 .
02	Mod condominiu: poarta se deschide și se reînchide după intervalul de închidere automată setat. Temporizatorul de închidere automată NU repornește dacă este recepționată o nouă comandă de tip pas cu pas. În timpul deschiderii porții, comenzile de mod pas cu pas sunt ignorate. Aceasta permite ca poarta să se deschidă complet prevenind o închidere nedorită. Dacă închiderea automată este dezactivată (A2 00)funcția condominiu activează automat o manevră de închidere A 2 0 1 .
03	Deschide-închide-deschide-închide.
04	Deschide-închide-stop-închide.
<b>A5 00</b>	<b>Mod de pre-iluminare intermitentă</b>
00	Dezactivată. Lampa de semnalizare este activată în timpul manevrelor de deschidere și închidere.
01-10	Semnal de avertizare luminos intermitent de 1 până la 10 secunde înainte de fiecare manevră.
99	Semnal de avertizare luminos intermitent de 5 secunde înainte de manevra de închidere.
<b>A6 00</b>	<b>Funcție condominiu pentru comanda de deschidere parțială (PED)</b>
00	Dezactivată. Poarta se deschide parțial în modul pas cu pas: deschide-stop-închide-stop-deschide...
01	Activată. În timpul deschiderii, comenzile de deschidere parțială sunt ignorate.

<b>87 00</b>	<b>Activare funcție de prezență a operatorului</b>
00	Dezactivată.
01	Activată. Poarta funcționează numai menținând apăsat butonul deschide (AP) sau închide (CH). La eliberarea butonului, poarta se oprește.
<b>88 00</b>	<b>Indicator poartă deschisă / Funcție de testare a fotocelulelor</b>
00	Indicatorul este stins dacă poarta este închisă și luminează continuu în timpul manevrelor și dacă poarta este deschisă.
01	Indicatorul luminează intermitent lent în timpul manevrelor de deschidere și luminează continuu dacă poarta este complet deschisă. Luminează intermitent rapid în timpul manevrelor de închidere. Dacă poarta este oprită într-o poziție intermediară, lampa se stinge de două ori la fiecare 15 secunde.
02	Setați 02 dacă este utilizată ieșirea SC pentru testarea fotocelulelor. Vezi fig. 5.
<b>11 15</b>	<b>Setarea spațiului de decelerare pentru MOTORUL 1 (%)</b> De reținut: dacă nu este instalat niciun encoder, repetați procedura de învățare a cursei la fiecare modificare a parametrului.
<b>12 15</b>	<b>Setarea spațiului de decelerare pentru MOTORUL 2 (%)</b> N.B.: dacă nu este instalat niciun encoder, repetați procedura de învățare a cursei la fiecare modificare a parametrului.
01-30	de la 1% la 30% din cursa totală a porții.
<b>13 10</b>	<b>Reglarea controlului poziției complet deschise/inchise a CANATULUI 1</b> De reținut: parametru vizibil numai cu encoderul activat (75 01 sau 75 02) și dacă limitatoarele de cursă nu sunt instalate (72 00 sau 72 02). Dacă 75 03, valoarea setată din fabricație devine 35. Valoarea selectată trebuie să garanteze deschiderea/inchiderea corectă a CANATULUI 1 dacă acesta ajunge la opritorul mecanic respectiv (de deschidere sau închidere). Poziția CANATULUI 1 este calculată de sistem pe baza numărului de rotații ale motorului și a raportului de transmisie al motorului. <b>Avertisment!</b> Valorile excesiv de mici provoacă inversarea mișcării porții atunci când poarta ajunge la opritorul de deschidere/inchidere.
<b>14 10</b>	<b>Reglarea controlului poziției complet deschise/inchise a CANATULUI 2</b> De reținut: parametru vizibil numai cu encoderul activat (75 01 sau 75 02) și dacă limitatoarele de cursă nu sunt instalate (72 00 sau 72 02). Dacă 75 03, valoarea setată din fabricație devine 35. Valoarea selectată trebuie să garanteze deschiderea/inchiderea corectă a CANATULUI 2 dacă acesta ajunge la opritorul mecanic respectiv (de deschidere sau închidere). Poziția CANATULUI 2 este calculată de sistem pe baza numărului de rotații ale motorului și a raportului de transmisie al motorului. <b>Avertisment!</b> Valorile excesiv de mici provoacă inversarea mișcării porții atunci când poarta ajunge la opritorul de deschidere/inchidere.
01-40	Rotații ale motorului.
<b>15 99</b>	<b>Reglarea deschiderii parțiale (%)</b> De reținut: în cazul porților batante cu două canaturi, acest parametru este setat implicit să deschidă complet CANATUL 1. În cazul porților batante cu un singur canat, acest parametru este setat la 50% din deschiderea totală.
01-99	De la 1% la 99% din cursa totală a porții.
<b>16 00</b>	<b>Setarea timpului suplimentar după inversarea direcției, dacă nu este instalat un encoder</b> De reținut: parametru vizibil numai cu encoderul dezactivat 75 00. În cazul activării fotocelulelor sau al recepționării unei comenzi de inversare în timpul manevrei de deschidere sau închidere, poarta își inversează direcția pentru timpul de manevră scurs, plus un timp suplimentar care să permită finalizarea manevrei.
00	3 s.
01	6 s. Setare recomandată în instalațiile cu motoare hidraulice.
<b>21 30</b>	<b>Reglarea timpului de închidere automată</b> Cronometrul pornește din momentul în care poarta este complet deschisă și continuă pe tot parcursul timpului setat. La scurgerea timpului setat, poarta se închide automat. Cronometrarea repornește la activarea fotocelulei.
00-90	Timpul de pauză poate fi setat de la 00 la 90 s.
92-99	Timpul de pauză poate fi setat de la 2 la 9min.

22 04	<b>Mărirea timpului de funcționare al MOTORULUI 1</b> N.B.: parametru vizibil numai cu encoderul dezactivat 75 00. Timp suplimentar (în secunde) adăugat la timpul de funcționare programat în faza de învățare. <b>NU este necesar să repetați învățarea cursei.</b>
23 04	<b>Mărirea timpului de funcționare al MOTORULUI 2</b> N.B.: parametru vizibil numai cu encoderul dezactivat 75 00. Timp suplimentar (în secunde) adăugat la timpul de funcționare programat în faza de învățare.. <b>NU este necesar să repetați învățarea cursei.</b>
03-10	de la 3 la 10 s de manevră.
24 00	<b>Activarea timpului dublu de manevră</b> Activarea acestui parametru este recomandată pentru instalațiile cu timpi de funcționare deosebit de lungi. <b>De reținut:</b> parametru vizibil numai cu encoderul dezactivat 75 00.
00	Dezactivată.
01	Activată.
25 03	<b>Reglarea timpului de întârziere la deschidere al MOTORULUI 2</b> În timpul deschiderii, MOTORUL 2 pornește cu întârziere față de MOTORUL 1, iar întârzierea este reglabilă .
00-10	De la 0 la 10 s.
26 05	<b>Reglarea timpului de întârziere la închidere al MOTORULUI 1</b> În timpul închiderii, MOTORUL 1 pornește cu întârziere față de MOTORUL 2, iar întârzierea este reglabilă .
00-60	De la 0 la 60 s.
27 02	<b>Setarea timpului de inversare după activarea muchiei senzitive sau de detecție a obstacolelor (prevenirea strivirii)</b> Acesta setează timpul de manevră inversă după activarea muchiei senzitive sau a sistemului de detectare a obstacolelor.
00-60	De la 0 la 60 s.
28 01	<b>Setarea timpului de devansare a activării yalei electromagnetice</b> Setează timpul în care yala electromagnetică este activă înainte de orice manevră.
00-02	De la 0 la 2 s.
29 03	<b>Activarea yalei electromagnetice</b> Setarea timpului de activare a yalei electromagnetice.
00	Dezactivată.
01-06	Activată, cu timp de la 1 la 6 s. Acest parametru trebuie setat la o valoare mai mare decât cea a parametrului 38 (dacă este activat).
30 00	<b>Activare filtru anti-perturbații pentru alimentare de la grupul electrogen</b>
00	Dezactivată.
01	Activată. Acest parametru activează o funcție de filtrare digitală suplimentară pentru îmbunătățirea funcționării unității de comandă dacă se alimentează de la un grup electrogen, optimizând controlul motorului.
31 06	<b>Setarea cuplului motorului în timpul manevrei de deschidere/închidere</b> Acest parametru trebuie să aibă întotdeauna o valoare mai mică sau egală cu valoarea setată pentru parametrul 33.
04-08	4 = cuplul minim al motorului ... 8 = cuplul maxim al motorului.
32 06	<b>Setarea cuplului motorului în timpul decelerării</b>
04-08	4 = cuplul minim al motorului ... 8 = cuplul maxim al motorului.
33 08	<b>Setarea amplificării cuplului motorului la începutul manevrei</b>
01-08	1 = cuplul minim al motorului ... 8 = cuplul maxim al motorului.

<b>34 02</b>	<b>Setarea accelerării inițiale la deschidere/închidere (soft start)</b>
00	Dezactivată.
01-02	Activată. Poarta accelerează lent și progresiv la începutul manevrei.
03-04	Activată. Poarta accelerează și mai lent și progresiv la începutul manevrei. De reținut: valori disponibile numai dacă encoderul este activat (75 diferit de 00). Setarea unei valori de 04 nu este recomandată pentru porțile grele.
<b>35 08</b>	<b>Setarea cuplului motor după activarea muchiei senzitive sau a sistemului de detecție a obstacolelor</b>
00	Dezactivată. Cuplul aplicat este valoarea setată pentru parametrul 31.
01-08	1 = cuplul minim al motorului ... 8 = cuplul maxim al motorului.
<b>36 03</b>	<b>Activarea amplificării maxime a cuplului motorului la începutul manevrei</b>
	Dacă acest parametru este activat, de fiecare dată când pornește motorul, se aplică amplificarea maximă a cuplului motorului, pentru o perioadă de timp configurabilă, pentru a permite începerea mișcării porții.
00-20	De la 0 la 20 s.
<b>37 00</b>	<b>Setarea distanței față de opritorul de deschidere/închidere</b>
00	Dezactivată.
01-05	01 = canat de 0,5 m lungime; 02 = canat de 1 m lungime; 03 = canat de 1,5 m lungime; 04 = canat de 2 m lungime; 05 = canat cu lungimea $\geq 2,5$ m. Dacă este activată această funcție, cuplul aplicat se reduce pe ultima porțiune a cursei porții, pentru a reduce vibrațiile porții dacă ajunge la opritor. La instalațiile cu yală electromagnetică, cuplul aplicat crește pe ultima porțiune a cursei de închidere pentru a garanta închiderea corectă a yalei. La instalațiile fără yală electromagnetică, cuplul aplicat este redus pe ultima porțiune a cursei de închidere, pentru a reduce vibrațiile porții. De reținut: parametru vizibil numai dacă encoderul este activat 75 01.
<b>38 00</b>	<b>Activarea impulsului invers de eliberare a yalei electromagnetice</b>
00	Dezactivată.
01-04	Activată. La începutul fiecărei manevre de deschidere, unitatea de comandă aplică scurt o forță de închidere (durată reglabilă de la 1 la 4 s) pentru a debloca yala electromagnetică. Prin activarea funcției de impuls invers de eliberare a yalei electromagnetice se activează automat parametrii 28 01 (timp de devansare a activării a yalei electromagnetice = 1 s) și 29 03 (timp de activare a yalei electromagnetice = 3 s).
<b>41 01</b>	<b>Setarea decelerării în timpul deschiderii/închiderii</b>
00	Dezactivată.
01	Decelerare medie. De reținut: valoarea maximă care poate fi setată pentru motoarele cu 6 poli (R20/302, R20/502, R21/368, H23/282, R41/832, R41/833).
02	Decelerare maximă. <b>IMPORTANT:</b> A se utiliza NUMAI în cazuri excepționale, de exemplu la porți foarte ușoare. <b>NU UTILIZAȚI</b> pentru motoare cu 6 poli (R20/302, R20/502, R21/368, H23/282, R41/832, R41/833).
<b>42 20</b>	<b>Setarea sensibilității de detecție a obstacolelor în timpul manevrelor</b>
	Poarta își inversează imediat direcția dacă este detectat un obstacol în timpul unei manevre de deschidere sau închidere. <b>NOTĂ:</b> Valoarea maximă este limitată la 60 pentru motoarele lente cu 6 poli (A1 01)
<b>43 50</b>	<b>Setarea sensibilității de detecție a obstacolelor în timpul decelerării</b>
	Poarta își inversează imediat direcția de mișcare dacă este detectat un obstacol în timpul decelerării la deschidere sau închidere. <b>NOTĂ:</b> Valoarea maximă este limitată la 60 pentru motoarele lente cu 6 poli (A1 01).
01-99	De la 1 % la 99 %. 01 = sensibilitate minimă ... 99 = sensibilitate maximă.
<b>49 00</b>	<b>Configurarea numărului de încercări de închidere automată după activarea muchiei senzitive sau a detecției obstacolelor (protecție anti-strivire)</b>
00	Nicio încercare de închidere automată.
01-03	De la 1 la 3 încercări de închidere automată. Recomandăm setarea unei valori mai mici sau egale cu cea setată pentru parametrul A2. Închiderea automată este efectuată numai dacă poarta este complet deschisă.

<b>50 00 Setarea modului fotocelulei la deschidere (FT1)</b>	
00	DEZACTIVATĂ. Fotocelula nu este activă sau nu este instalată.
01	STOP. Poarta se oprește și rămâne nemișcată până la comanda următoare.
02	INVERSARE IMEDIATĂ. Mișcarea porții este inversată imediat dacă fotocelula este activată în timpul deschiderii porții.
03	OPRIRE TEMPORARĂ. Poarta se oprește cât timp fotocelula este obstrucționată. După eliberarea fotocelulei, poarta continuă să se deschidă.
04	INVERSARE ÎNTĂRZIATĂ. Poarta se oprește dacă fotocelula este obstrucționată. Dacă fotocelula este eliberată, poarta se închide.

<b>51 02 Setarea modului fotocelulei (FT1) în timpul închiderii porții</b>	
00	DEZACTIVATĂ. Fotocelula nu este activă sau nu este instalată.
01	STOP. Poarta se oprește și rămâne nemișcată până la comanda următoare.
02	INVERSARE IMEDIATĂ. Mișcarea porții este inversată imediat dacă fotocelula este activată în timpul închiderii porții.
03	OPRIRE TEMPORARĂ. Poarta se oprește cât timp fotocelula este obstrucționată. După eliberarea fotocelulei, poarta continuă să se închidă.
04	INVERSARE ÎNTĂRZIATĂ. Poarta se oprește dacă fotocelula este obstrucționată. Dacă fotocelula este eliberată poarta se deschide.

<b>52 01 Modul fotocelulă (FT1) cu poarta închisă</b>	
00	Dacă fotocelula este obstrucționată, poarta nu se poate deschide.
01	Poarta se deschide dacă este recepționată o comandă de deschidere, chiar dacă fotocelula este obstrucționată.
02	Fotocelula transmite porții comanda de deschidere dacă este obstrucționată.

<b>53 00 Setarea modului fotocelulei la deschidere (FT2)</b>	
00	DEZACTIVATĂ. Fotocelula nu este activă sau nu este instalată.
01	STOP. Poarta se oprește și rămâne nemișcată până la comanda următoare.
02	INVERSARE IMEDIATĂ. Mișcarea porții este inversată imediat dacă fotocelula este activată în timpul deschiderii porții.
03	OPRIRE TEMPORARĂ. Poarta se oprește cât timp fotocelula este obstrucționată. După eliberarea fotocelulei, poarta continuă să se deschidă.
04	INVERSARE ÎNTĂRZIATĂ. Poarta se oprește dacă fotocelula este obstrucționată. Dacă fotocelula este eliberată, poarta se închide.

<b>54 00 Setarea modului fotocelulei (FT2) în timpul închiderii porții</b>	
00	DEZACTIVATĂ. Fotocelula nu este activă sau nu este instalată.
01	STOP. Poarta se oprește și rămâne nemișcată până la comanda următoare.
02	INVERSARE IMEDIATĂ. Mișcarea porții este inversată imediat dacă fotocelula este activată în timpul închiderii porții.
03	OPRIRE TEMPORARĂ. Poarta se oprește cât timp fotocelula este obstrucționată. După eliberarea fotocelulei, poarta continuă să se închidă.
04	INVERSARE ÎNTĂRZIATĂ. Poarta se oprește dacă fotocelula este obstrucționată. Dacă fotocelula este eliberată, poarta se deschide.

<b>55 01 Modul fotocelulă (FT2) cu poarta închisă</b>	
00	Dacă fotocelula este obstrucționată, poarta nu se poate deschide.
01	Poarta se deschide dacă este recepționată o comandă de deschidere, chiar dacă fotocelula este obstrucționată.
02	Fotocelula transmite porții comanda de deschidere dacă este obstrucționată.

<b>56 00 Activarea comenzii de închidere la 6 s după activarea fotocelulei (FT1-FT2)</b>	
00	Dezactivată.
01	Activată. La trecerea prin fața fotocelulei FT1, este transmisă, după 6 secunde, o comandă de închidere.
02	Activată. La trecerea prin fața fotocelulei FT2, este transmisă, după 6 secunde, o comandă de închidere.

<b>60 00</b>	<b>Activarea frânării la opritorul mecanic/limitatorul de cursă la deschidere și la închidere</b>
00	Dezactivată.
01	Activată. Poarta frânează la sfârșitul manevrei în dreptul opritorului mecanic de deschidere și/sau închidere.
<b>61 00</b>	<b>Activarea frânării după activarea fotocelulelor</b>
00	Dezactivată.
01	Activată. Poarta frânează dacă fotocelulele sunt activate.
<b>62 00</b>	<b>Activarea frânării după comanda STOP</b>
00	Dezactivată.
01	Activată. Poarta frânează dacă unitatea de comandă recepționează o comandă STOP.
<b>63 00</b>	<b>Activare a frânării după inversarea comenzii deschide &gt; închide/închide &gt; deschide</b>
00	Dezactivată.
01	Activată. Poarta frânează înainte de a inversa direcția dacă unitatea de comandă recepționează o comandă de închidere în timp ce poarta se deschide, sau o comandă de deschidere în timp ce poarta se închide.
<b>64 05</b>	<b>Setarea timpului de frânare</b> AVERTISMENT: este preferabilă setarea unor valori mici, pentru a asigura închiderea corectă a porții.
01-20	De la 1 la 20 de zecimi de secundă.
<b>65 08</b>	<b>Setarea forței de frânare</b> ATENȚIE: este recomandabil să se verifice dacă valoarea setată garantează cea mai bună frânare.
05-08	5 = forță minimă ... 8 = forță maximă.
<b>70 02</b>	<b>Selectarea numărului de motoare instalate</b> De reținut: dacă acest parametru este modificat, deconectați instalația de la rețeaua de alimentare electrică de 230 V c.a., așteptați să se stingă afișajul și apoi reconectați instalația la rețea. Repetați procedura de achiziție (vezi Capitolul 10).
01	1 motor.
02	2 motoare. <b>IMPORTANT:</b> Utilizați același tip de motor pentru ambele canaturi ale porții.
<b>72 00</b>	<b>Activarea limitatoarelor de cursă</b> De reținut: dacă acest parametru este modificat, deconectați instalația de la rețeaua de alimentare electrică de 230 V c.a., așteptați să se stingă afișajul și apoi reconectați instalația la rețea. Repetați procedura de achiziție (vezi Capitolul 10). ATENȚIE: setați o valoare diferită de 00 numai dacă limitatorul de cursă este conectat la unitatea de comandă în clemele FCA sau FCC.
00	Niciun limitator de cursă instalat.
01	Limitatoare de cursă de deschidere și închidere instalate.
02	Limitatoare de cursă de deschidere instalate.
<b>73 03</b>	<b>Configurarea muchiei sensitive COS1</b>
00	Muchie sensibilă NEINSTALATĂ.
01	Contact NC (normal închis). Poarta își inversează direcția numai la deschidere.
02	Contact cu rezistor 8k2. Poarta își inversează direcția numai la deschidere.
03	Contact NC (normal închis). Poarta își inversează întotdeauna direcția.
04	Contact cu rezistor 8k2. Poarta își inversează întotdeauna direcția.
<b>74 00</b>	<b>Configurarea muchiei sensitive COS2</b>
00	Muchie sensibilă NEINSTALATĂ.
01	Contact NC (normal închis). Poarta își inversează direcția numai la închidere.
02	Contact cu rezistor 8k2. Poarta își inversează direcția numai la închidere.
03	Contact NC (normal închis). Poarta își inversează întotdeauna direcția.
04	Contact cu rezistor 8k2. Poarta își inversează întotdeauna direcția.

<b>75 00</b>	<b>Configurarea encoderului</b> De reținut: dacă nu este instalat niciun encoder, se utilizează controlul pe bază de timp. Dacă acest parametru este modificat, deconectați instalația de la rețeaua de alimentare electrică de 230 V~, așteptați să se stingă afișajul și apoi reconectați instalația la rețea. Repetați procedura de achiziție, vezi Capitolul 10.
00	Niciun encoder instalat.
01	Encodere optice instalate (8 impulsuri/rotație).
02	Seria E30. Encodere magnetice instalate (1 impuls/rotație)
03	Seria R21 (versiunea V.1). Encodere magnetice instalate (1 impuls/rotație).

<b>76 00</b>	<b>Configurarea canalului radio 1 (PR1)</b>
<b>77 01</b>	<b>Configurarea canalului radio 2 (PR2)</b>
00	MOD PAS CU PAS.
01	DESCHIDERE PARȚIALĂ
02	DESCHIDERE
03	ÎNCHIDERE.
04	STOP.
05	Lampă de curtoazie. Ieșirea COR este gestionată prin telecomandă. Lampa rămâne aprinsă cât timp telecomanda este activă. Parametrul 79 este ignorat.
06	Lampă de curtoazie ON-OFF (PP). Ieșirea COR este gestionată prin telecomandă. Telecomanda aprinde și stinge lampa de curtoazie. Parametrul 79 este ignorat.
07	LAMPA DE SEMNALIZARE. Ieșirea LĂMPII DE SEMNALIZARE este gestionată prin telecomandă. Lampa rămâne aprinsă cât timp telecomanda este activă. Parametrul 78 este ignorat.
08	LAMPA DE SEMNALIZARE ON-OFF. Ieșirea LĂMPII DE SEMNALIZARE este gestionată prin telecomandă. Telecomanda aprinde și stinge lampa. Parametrul 78 este ignorat.

<b>78 00</b>	<b>Configurarea frecvenței lămpii de semnalizare</b>
00	Frecvența este reglată electronic de lampa de semnalizare.
01	Intermitență lentă.
02	Intermitență lentă la deschidere, rapidă la închidere.

<b>79 60</b>	<b>Selectarea modului de funcționare al lămpii de curtoazie</b>
00	Dezactivată.
01	IMPULS. Lampa de curtoazie se aprinde scurt la începutul fiecărei manevre.
02	ACTIVĂ. Lampa rămâne aprinsă pe toată durata manevrei.
03-90	De la 3 la 90 s. Lampa rămâne aprinsă pe perioada de timp stabilită după finalizarea manevrei.
92-99	De la 2 la 9 minute. Lampa rămâne aprinsă pe perioada de timp stabilită după finalizarea manevrei.

<b>80 00</b>	<b>Configurarea contactului pentru ceas</b> Când funcția ceas este activă, poarta se deschide și rămâne deschisă. La expirarea timpului programat de la dispozitivul extern (ceas), poarta se închide.
00	Când funcția ceas este activă, poarta se deschide și rămâne deschisă. Orice semnal de comandă recepționat este ignorat.
01	Când funcția ceas este activă, poarta se deschide și rămâne deschisă. Orice semnal de comandă recepționat este acceptat. Când poarta revine în poziția complet deschisă, funcția ceas este reactivată.

<b>90 00</b>	<b>Resetarea la valorile implicite din fabricație</b> NOTĂ Această procedură este posibilă numai dacă NU a fost setată o parolă de protecție a datelor.
	<p><b>Avertisment!</b> Restabilirea setărilor implicite anulează toate setările efectuate anterior, cu excepția parametrului A1: după restabilire, verificați dacă toți parametrii sunt adecvați pentru instalație. Setările implicite de fabricație pot fi restabilite de asemenea utilizând butoanele ▲ și ▼, după cum urmează:</p> <ul style="list-style-type: none"> <li>• Întrerupeți alimentarea electrică.</li> <li>• Apăsați și mențineți apăsată butoanele ▲ și ▼ până când unitatea pornește.</li> </ul>
<ul style="list-style-type: none"> <li>• Displayul luminează intermitent după 4 s rE5-</li> <li>• Setările implicite de fabricație au fost acum restabilite</li> </ul>	

Număr de identificare	
Numărul de identificare este compus din valorile parametrilor de la n0 la n6. <b>De reținut:</b> Valorile indicate în tabel sunt pur orientative.	
n001	Versiune hardware.
n123	Anul de fabricație.
n245	Săptămâna de fabricație.
n367	Serie.
n489	
n501	
n623	Versiune firmware.

Exemplu:  
0123 45 67 89 01 23

Vizualizarea contorului pentru manevrele executate	
Numărul constă în valorile parametrilor de la o0 la o1 înmulțite cu 100. <b>De reținut:</b> Valorile indicate în tabel sunt pur orientative.	
o001	Manevre executate.
o123	Exemplu: 01 23 x100 = 12.300 manevre.

Vizualizarea contorului pentru orele de manevră	
Numărul constă în valorile parametrilor de la h0 la h1. <b>De reținut:</b> Valorile indicate în tabel sunt pur orientative.	
h001	Ore de manevră.
h123	Exemplu: 01 23= 123 ore.

Vizualizarea contorului pentru zilele de utilizare a unității de comandă	
Numărul constă în valorile parametrilor de la d0 la d1. <b>De reținut:</b> Valorile indicate în tabel sunt pur orientative.	
d001	Zile în care unitatea a fost pornită.
d123	Exemplu: 0 1= 123 zile.

Parolă	
Configurarea unei parole previne accesul persoanelor neautorizate la setări. Când protecția prin parolă este activă (CP=01), parametrii pot fi vizualizați, dar valorile acestora NU POT fi modificate. <u>Pentru controlul accesului la sistemul de automatizare al porții este utilizată o singură parolă.</u> <b>AVERTISMENT:</b> Dacă pierdeți parola, contactați Serviciul de Asistență Tehnică.	
P100 P200 P300 P400	<p><b>Procedura de activare a parolei:</b></p> <ul style="list-style-type: none"> <li>• Introduceți valorile dorite pentru parametrii P1, P2, P3 și P4.</li> <li>• Utilizați butoanele UP ▲ și/sau DOWN ▼ pentru vizualizarea parametrului CP.</li> <li>• Apăsăți și mențineți apăsată butoanele + și - timp de 4 secunde.</li> <li>• Displayul se aprinde intermitent, pentru a confirma că parola a fost salvată.</li> <li>• Oprți și reporniți unitatea de comandă. Verificați dacă protecția prin parolă este activată (CP=01).</li> </ul> <p><b>Procedura de deblocare temporară:</b></p> <ul style="list-style-type: none"> <li>• Introduceți parola.</li> <li>• Asigurați-vă că CP=00. <b>Procedura de anulare a parolei:</b></li> <li>• Introduceți parola (CP= 00).</li> <li>• Salvați valorile P1, P2, P3, P4 = 00</li> <li>• Utilizați butoanele UP ▲ și/sau DOWN ▼ pentru vizualizarea parametrului CP.</li> <li>• Apăsăți și mențineți apăsată butoanele + și - timp de 4 secunde.</li> <li>• Displayul se aprinde intermitent, pentru a confirma faptul că parola a fost anulată (valorile P1 00, P2 00, P3 00 și P4 00 indică faptul că nu este setată nici o parolă).</li> <li>• Oprți și reporniți unitatea de comandă (CP= 00).</li> </ul>

Schimbarea parolei	
CP00	Protecție dezactivată.
00	Protecție activată.

# 14 Exemplu de instalare cu două sisteme de automatizare sincronizate



Două sisteme de automatizare pentru porți culisante care se deplasează în opoziție pot fi conectate la o singură unitate de comandă **H70/200AC**. Conectați sistemul de automatizare **A** la bornele AP1-CM-CH1 și conectați sistemul de automatizare **B** la bornele AP2-CM-CH2.

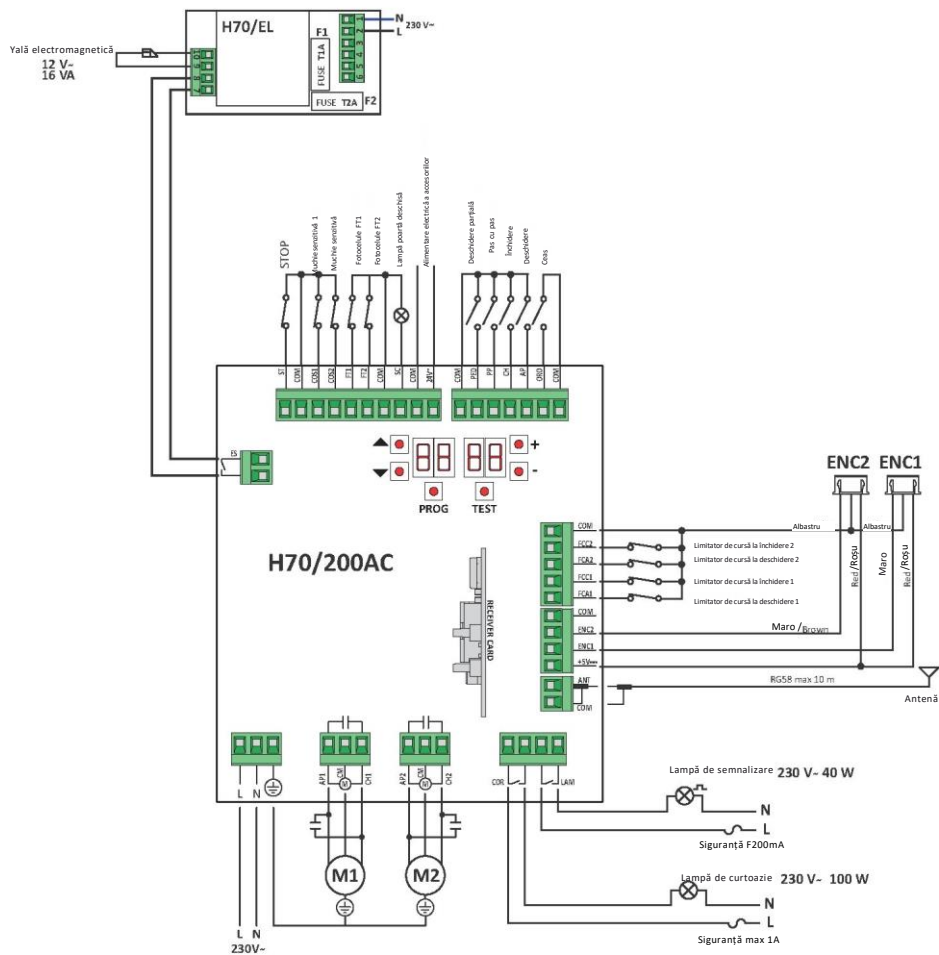

## 15 Starea intrărilor de siguranță și a comenzilor (modul TEST)

În lipsa comenzilor active curente, apăsați butonul TEST și verificați următoarele:

AFIȘAJ	CAUZĂ POSIBILĂ	PROGRAMARE SOFTWARE	AȚIUNE CORECTIVĂ FIZICĂ
88 4 1	Contactul de siguranță STOP este deschis.	-	Instalați un buton STOP (NC) sau șuntați contactul ST cu contactul COM .
88 39	Muchia sensibilă COS1 nu este conectată sau este conectată încorect.	Setați parametrul 73 00 dacă nu utilizați contactul COS1sau pentru a-l dezactiva.	Șuntați contactul COS 1 cu contactulCOM, dacă nu este utilizat, sau pentru a-l dezactiva
88 38	Muchia sensibilă COS2 nu este conectată sau este conectată încorect.	Setați parametrul 74 00 dacă nu utilizați contactul CO 2 sau pentru a-l dezactiva.	Șuntați contactul COS 2 cu contactulCOM,dacă nu este utilizat, sau pentru a-l dezactiva.
88 37	Fotocelula FT1 nu este conectată sau este conectată încorect.	Setați parametrii 50 00 și 51 00 dacă nu utilizați contactul FT1 sau pentru a-i dezactiva.	Șuntați contactul FT1 cu contactul COM, dacă nu este utilizat, sau pentru a-l dezactiva. Verificați conexiunea consultând schema de conexiuni corespunzătoare.
88 36	Fotocelula FT2 nu este conectată sau este conectată încorect.	Setați parametrii 53 00 și 54 00 dacă nu utilizați contactul FT2 sau pentru a-i dezactiva.	Șuntați contactul FT2 cu contactul COM, dacă nu este utilizat, sau pentru a-l dezactiva. Verificați conexiunea consultând schema de conexiuni corespunzătoare.
88 FE	Cel puțin 3 limitatoare de cursă au contact deschis sau nu sunt conectate.	-	Verificați conexiunea limitatoarelor de cursă.
88 FA	Ambele canaturi se află pe limitatorul de cursă de deschidere.	-	-
	Limitatorul de cursă la deschidere nu este conectat.	-	Verificați conexiunea limitatoarelor de cursă.
88 FC	Ambele canaturi se află pe limitatorul de cursă de închidere.	-	-
	Limitatorul de cursă de închidere nu este conectat.	-	Verificați conexiunea limitatoarelor de cursă.
88 F 1	Limitatoarele de cursă pentru CANATUL 1 nu sunt conectate sau sunt conectate încorect.	-	Verificați conexiunea limitatoarelor de cursă.
88 F 2	Limitatoarele de cursă pentru CANATUL 2 nu sunt conectate sau sunt conectate încorect.	-	Verificați conexiunea limitatoarelor de cursă.
88 20	Limitatorul de cursă la deschidere pentru CANATUL 1 nu este conectat sau este conectat încorect. Sau CANATUL 1 este deschis.	-	Verificați conexiunea limitatoarelor de cursă.
88 2 1	Limitatorul de cursă de închidere pentru CANATUL 1 nu este conectat sau este conectat încorect. Sau CANATUL 1 este închis	-	Verificați conexiunea limitatoarelor de cursă.
88 2 2	Limitatorul de cursă la deschidere pentru CANATUL 2 nu este conectat sau este conectat încorect. Sau CANATUL 2 este deschis.	-	Verificați conexiunea limitatoarelor de cursă.
88 2 3	Limitatorul de cursă la închidere pentru CANATUL 2 nu este conectat. Sau CANATUL 2 este închis.	-	Verificați conexiunea limitatoarelor de cursă.
PP 00	Dacă se produce fără o comandă voluntară, contactul (N.O.) ar putea fi defect, sau unul sau mai multe butoane ar putea fi conectate încorect.	-	Verificați contactele PP - COM și conexiunile la butoane.
CH 00		-	Verificați contactele CH - COM și conexiunile la butoane.
AP 00		-	Verificați contactele AP - COM și conexiunile la butoane.
PE 00		-	Verificați contactele PED - COM și conexiunile la butoane.
Or00	Dacă se produce fără o comandă voluntară, contactul(N.O.) ar putea fi defect, sau temporizatorul ar putea fi conectat încorect.	-	Verificați contactele ORO - COM . Contactul nu trebuie șuntat dacă nu este utilizat.

De reținut: Apăsați butonul TEST pentru a ieși din modul TEST.

Recomandăm să rezolvați întotdeauna erorile privind stările intrărilor de siguranță și a comenzilor în modul "programare software".

# 16 Alarme și defecțiuni

PROBLEMĂ	ALARMĂ	CAUZĂ POSIBILĂ	AȚIUNE
Poarta nu se deschide, sau nu se închide.	LED DE ALIMENTARE STINS	Nu există alimentare.	Verificați cablul de alimentare.
	LED DE ALIMENTARE STINS	Siguranțe arse.	Înlocuiți siguranța. Deconectați întotdeauna dispozitivul de la rețeaua de alimentare electrică înainte de a îndepărta siguranțele.
	Exemplu: 15 EE 21 EE	Eroare parametru de configurare.	Setați corect valoarea de configurare și salvați-o.
	24 AC intermitent	Siguranța F2 este deconectată sau defectă. Accesoriile nu sunt alimentate.	Montați corect sau înlocuiți siguranța F2.
Procedura de achiziție nu se finalizează corect.	AP PE	Butonul TEST a fost apăsat accidental.	Repetăți procedura de achiziție.
		Dispozitivele de siguranță sunt în stare de alarmă.	Apăsați butonul TEST și verificați dispozitivul/dispozitivele de siguranță în stare de alarmă și conexiunile dispozitivelor de siguranță.
Telecomanda are o rază de acțiune limitată și nu funcționează în timp ce poarta automată se află în mișcare.	-	Transmisia radio este împiedicată de structuri metalice și pereți din beton armat.	Instalați antena în exterior.
	-	Baterii descărcate.	Înlocuiți bateriile telecomenzii..
Lampa de semnalizare nu funcționează.	-	Bec/LED ars, sau firele lămpii de semnalizare sunt deconectate.	Verificați circuitul LED-urilor și/sau firele conectorului.
Lampa indicatoare de poartă deschisă nu funcționează.	-	Bec ars, sau fire deconectate.	Verificați becul și/sau firele.
Poarta nu execută manevra dorită.	-	Conductorii motorului sunt încrucișați.	Inversați două fire la borna X-Y-Z sau Z- Y-X.

**De reținut:** Apăsați butonul TEST pentru a anula temporar alarma. Următoarea dată când este recepționată comanda, alarma reăpare pe afișaj dacă problema nu a fost rezolvată.

## 17 Deblocare mecanică



În cazul întreruperii curentului, poarta poate fi deblocată urmând instrucțiunile din manualul de utilizare și întreținere al sistemului de automatizare MONOS4/220, R20, M20, H20, R21, H21, H23, R23 sau E30. Pentru informații suplimentare, consultați operația de blocare/deblocare din manualul sistemului de automatizare.

La recepționarea primului semnal de comandă după restabilirea alimentării, unitatea de comandă începe o manevră de deschidere în modul de recuperare a poziției (vezi capitolul 18).

## 18 Modul de recuperare a poziției

Când recepționează primul semnal de comandă după o pană de curent sau după ce un obstacol este detectat în aceeași poziție de trei ori consecutiv (cu encodere activate), unitatea de comandă începe o manevră în modul de recuperare a poziției. Dacă este instalat un encoder, manevra în modul de recuperare a poziției are loc la viteză mică; în caz contrar manevra are loc la viteză normală. Lampa de semnalizare funcționează cu cicluri diferite față de cele normale (3 s aprins, 1,5 s stins). În cadrul acestei proceduri, unitatea de comandă recuperează datele de instalare. **Avertisment!** Nu utilizați comenzi până când poarta nu își finalizează manevra de deschidere și închidere.

Activarea celor două limitatoare de cursă (sau a unui limitator de cursă, dacă este montat un singur motor) permite recuperarea imediată a poziției.

## 19 Testare inițială

---



Testarea trebuie efectuată de personal tehnic calificat.

Instalatorul are obligația să măsoare forțele de impact și să selecteze de la unitatea de comandă valorile adecvate de viteză și cuplu, pentru a se asigura că ușa sau poarta motorizată rămâne în limitele stabilite de standardele EN 12453 și EN12445. Asigurați-vă că sunt respectate prevederile Capitolului 1 „MĂSURI GENERALE DE SIGURANȚĂ”.

- Porniți sursa de alimentare.
- Verificați dacă toate comenzile conectate funcționează corect.
- Verificați cursa și decelerația.
- Verificați dacă dispozitivele de siguranță sunt activate corect.
- Deconectați și reconectați instalația la rețeaua de alimentare.
- Verificați setările limitatoarelor de cursă (dacă sunt instalate).
- Asigurați-vă că sistemul de deblocare funcționează corect.

## 20 Punere în funcțiune

---

Instalatorul are obligația să întocmească și să păstreze fișa tehnică a sistemului pe o perioadă de cel puțin 10 ani, iar aceasta trebuie să conțină schema de conexiuni, schița și fotografia sistemului, analiza de risc și soluțiile adoptate, declarația de conformitate a producătorului pentru toate dispozitivele conectate, manualul de instrucțiuni al fiecărui dispozitiv și/sau accesoriu și planul de întreținere al sistemului.

Acesta trebuie:

- să aplice pe ușa sau poarta motorizată o plăcuță care să indice datele sistemului de automatizare, numele persoanei responsabile pentru punerea în funcțiune, seria și anul fabricației, precum și marcajul CE.
- să aplice o plăcuță și/sau etichetă cu indicațiile pentru operațiunile necesare pentru deblocarea manuală a sistemului.
- să întocmească și să pună la dispoziția utilizatorului final declarația de conformitate, instrucțiunile și avertismentele de utilizare și planul de întreținere.
- să se asigure că utilizatorul final a înțeles corect funcționarea automată, manuală sau de urgență a sistemului.
- să informeze utilizatorul final în legătură cu pericolele și riscurile care pot fi prezente

## 21 Întreținere

---

Efectuați o mentenanță programată la fiecare 6 luni.

Verificați starea de curățenie și de funcționare.

Dacă unitatea conține mizerie, umezeală, insecte sau alte materii străine, deconectați-o de la rețeaua de alimentare și curățați placa și carcasa.

Repețați procedura de testare a instalării inițiale după curățare.

Dacă găsiți urme de coroziune pe placa cu circuite imprimare, evaluați dacă este necesară înlocuirea plăcii propriu-zise.

## 22 Eliminare



■ Produsul poate fi dezinstalat numai de un personal calificat, urmând procedurile corespunzătoare pentru eliminarea corectă și în siguranță a produsului. Acest produs conține diverse tipuri de materiale. Unele din aceste materiale pot fi reciclate, în timp ce altele trebuie eliminate corect, la centrele speciale de reciclare și gestionare a deșeurilor indicate de legislația locală pentru această categorie de produse. Nu eliminați acest produs împreună cu deșeurile menajere. Respectați legislația locală cu privire la colectarea separată a deșeurilor, sau predați produsul la vânzător în momentul achiziționării unui nou produs similar.

Legislația locală poate prevedea amenzi uriașe în caz de eliminare incorectă a acestui produs.

**Avertisment!** Unele componente ale acestui produs pot conține substanțe dăunătoare pentru mediu sau periculoase și care pot provoca daune mediului sau riscuri pentru sănătate dacă sunt eliminate incorect.

## 23 Informații suplimentare și detalii de contact

ROGER TECHNOLOGY este proprietarul exclusiv al tuturor drepturilor privind această publicație.

ROGER TECHNOLOGY își rezervă dreptul de a efectua orice modificări fără înștiințare prealabilă. Copierea, scanarea, sau modificarea în orice fel a prezentului document sunt strict interzise fără aprobarea prealabilă scrisă a ROGER TECHNOLOGY.

### **SERVICIUL CLIENȚI ROGER TECHNOLOGY:**

program de lucru: Luni - Vineri

De la 08:00 la 12:00 și de la 13:30 la 17:30.

Nr. de telefon: +39 041 5937023

E-mail: [service@rogertechnology.it](mailto:service@rogertechnology.it)

Skype: service\_rogertechnology

Pentru a solicita asistență în orice problemă, sau pentru orice alte întrebări referitoare la sistemul de automatizare, vă rugăm să completați formularul online „REPARAȚII” din zona „Self Service” a site-ului nostru [www.rogertechnology.com/B2B](http://www.rogertechnology.com/B2B).

## Declarația de Conformitate CE

Subsemnatul, Dino Florian, reprezentant legal al **Roger Technology - Via Botticelli 8, 31021 Mogliano V.to (TV)** DECLARĂ că **unitatea digitală de comandă H70/200AC** este în conformitate cu dispozițiile legislative care transpun următoarele directive comunitare:

- DIRECTIVA 2014/35/UE LVD
- DIRECTIVA 2014/30/UE EMC
- DIRECTIVA 2014/53/UE RED
- DIRECTIVA 2011/65/UE RoHS

și că s-au aplicat toate standardele și/sau cerințele tehnice indicate mai jos:

EN 61000-6-3:2007 + A1:2011 + A1/AC:2012

EN IEC 61000-6-2:2019

EN 60335-1:2012 + AC:2014 + A1:2019 + A11:2014 + A13:2017 + A14:2019

EN 60335-2-103:2015

ETSI EN 301 489-1 V2.2.3

ETSI EN 301 489-3 V2.1.1

Localitatea: Mogliano V.to

Data: 26.03.2021

Semnătura





**ROGER TECHNOLOGY**

Via S. Botticelli 8 • 31021 Bonisiolo di Mogliano Veneto (TV) • ITALIA  
PIVA 01612340263 • Tel. +39 041.5937023 • Fax. +39 041.5937024  
info@rogertechnology.com • [www.rogertechnology.com](http://www.rogertechnology.com)